

NESPRESSO®



My
Machine

DeLonghi

LATISSIMA TOUCH





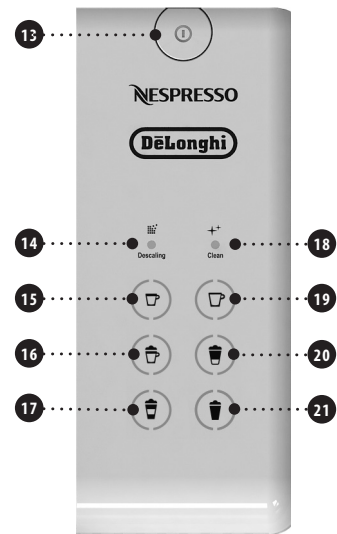
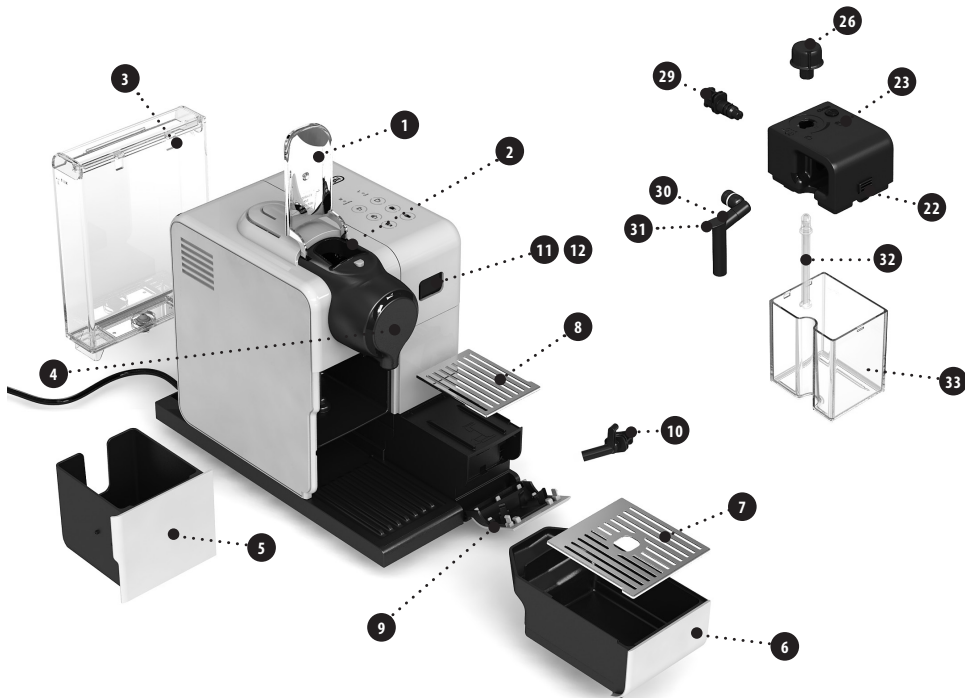





Overview of machine/ 机器概览

- ④ Machine without Rapid Cappuccino System/
未配备快速卡布奇诺 系统的装置
- ⑤ Machine with Rapid Cappuccino System (for Cappuccino)/
配备了快速卡布奇诺 系统的装置 (用于冲泡
卡布奇诺)
- ⑥ Machine with Rapid Cappuccino System (for Latte Macchiato
and Creamy Latte)/
配备了快速卡布奇诺 系统的装置 (用于冲泡
拿铁玛奇朵和拿铁)
- ⑦ Lever/手柄
- ⑧ Capsule compartment/胶囊放置口
- ⑨ Water tank (0.9 L)/水箱 (0.9 升)
- ⑩ Coffee outlet/咖啡出口
- ⑪ Used capsule container/废弃粉囊储存盒
- ⑫ Drip tray (push inside for Latte Macchiato glass)/
滴水盘 (如需放置拿铁玛奇朵杯, 需向内推
动滴水盘)
- ⑬ Left grid/左格栅
- ⑭ Right grid/右格栅
- ⑮ Descaling pipe storage door (pull to open)/
除垢管道储存区 (拉开即可)
- ⑯ Descaling pipe/除垢管道
- ⑰ Steam connector door/蒸汽连接装置门
- ⑱ Steam connector/蒸汽连接头

Tactile beverage buttons/ 触摸型饮料按钮

- ⑲ ON/OFF button/开/关按钮
- ⑳ Espresso 40 ml/浓缩咖啡 (40 ml)
- ㉑ Cappuccino/卡布奇诺
- ㉒ Latte Macchiato/拿铁玛奇朵
- ㉓ Lungo 110 ml/大杯咖啡 (110 ml)
- ㉔ Creamy Latte/拿铁
- ㉕ Warm milk froth/热奶泡

Alert/警报

- ⑳ «Descaling» : descaling alert refer to
section «Descaling»
“除垢” : 除垢警报, 请参
见“除垢”章节内容
- ㉑ «Clean» : milk system cleaning alert
refer to section «Preparing Cappuccino»
“清洁” : 牛奶系统清洁,
请参见“冲泡 卡布奇诺”章节

Rapid Cappuccino System (R.C.S.)/ 快速卡布奇诺 系统 (R.C.S.)

- ㉒ Lid detach button/盖子分离按钮
- ㉓ Milk container Lid/牛奶容器盖
- ㉔ Milk froth density: MIN/奶泡密度: 最小
- ㉕ Position for milk froth regulator knob (insertion/removal)/
奶泡调节旋钮的位置: (插入/移开)
- ㉖ Milk froth regulator knob/
奶泡调节旋钮
- ㉗ CLEAN : Rinsing button/
清洁 : 清洗按钮
- ㉘ Milk froth density: MAX/奶泡密度: 最大
- ㉙ Rapid Cappuccino System connector/
快速卡布奇诺系统连接装置
- ㉚ Milk spout/牛奶喷嘴
- ㉛ Milk Spout Lever/牛奶喷嘴手柄
- ㉜ Milk aspiration tube/牛奶吸管
- ㉝ Milk container (0.35 L)/牛奶容器 (0.35升)

Nespresso is an exclusive system creating the ultimate Espresso, time after time. Our Nespresso machines are equipped with an extraction system that guarantees up to 19 bar pressure. Each parameter has been calculated with great precision to ensure that all the aromas from each capsule can be extracted, to give the coffee body and create an exceptionally thick and smooth crema.

Nespresso咖啡机拥有卓越的萃取系统, 专为制作臻品浓缩咖啡。所有的Nespresso咖啡机均配备此系统, 以保证高达19巴的萃取压力。咖啡机中的每个参数均通过精确计算, 保证萃取出的每杯优选咖啡保留馥郁芳香, 凸显咖啡所具有的丰富主体、醇厚度及柔滑油沫。

CONTENT/内容

 **CAUTION:** when you see this sign, please refer to the safety precautions to avoid possible harm and damage.

 **INFORMATION:** when you see this sign, please take note of the advice for the correct and safe usage of your coffee machine.

 **注意:** 当看见该标志时, 请参见安全保护措施以避免可能带来的伤害和损坏。

 **信息:** 当看见该标志时, 请留意该建议, 以正确、安全地使用咖啡机。

OVERVIEW/机器概览.....	03	FACTORY SETTINGS/出厂设置.....	22
SAFETY PRECAUTIONS/安全信息.....	06	DESCALING/除垢.....	23
PACKAGING CONTENT/装箱清单.....	12	WATER HARDNESS SETTING/水硬度设置.....	24
FIRST USE OR AFTER A LONG PERIOD OF NON-USE/ 首次使用时或长时间未使用后.....	13	EMPTYING THE SYSTEM BEFORE A PERIOD OF NON-USE, FOR FROST PROTECTION OR BEFORE A REPAIR/在下述情况下, 请排空系统: 长时间 不使用之前、防冻保护或维修之前.....	26
COFFEE PREPARATION/冲泡咖啡.....	15	AUTOMATIC POWER OFF/自动断电.....	28
ASSEMBLING/DISASSEMBLING OF RAPID CAPPUCCINO SYSTEM (R.C.S.)/ 快速卡布奇诺系统 (R.C.S.)的组装/拆卸.....	15	TROUBLESHOOTING/故障排除.....	29
PREPARING CAPPUCCINO - LATTE MACCHIATO - CREAMY LATTE - WARM MILK FROTH/冲泡卡布奇诺-拿铁玛奇朵-拿铁-热奶泡.....	16	SPECIFICATIONS/规格.....	30
PROGRAMMING COFFEE QUANTITY/设定咖啡量.....	19	DISPOSAL AND ECOLOGICAL CONCERNS/ 机器处置 and 环境保护.....	31
PROGRAMMING QUANTITY FOR CAPPUCCINO - LATTE MACCHIATO - CREAMY LATTE - WARM MILK FROTH/为卡布奇诺-拿铁玛奇朵-拿铁-热奶泡制作设定水量... DAILY CARE/日常保养.....	20	CONTACT THE NESPRESSO CLUB/联系NESPRESSO俱乐部.....	31
HAND WASHING OF RAPID CAPPUCCINO SYSTEM (R.C.S.)/ 手动清洗快速卡布奇诺系统 (R.C.S.).....	21	WARRANTY/保修.....	32
RESTORING QUANTITY TO FACTORY SETTINGS/将水量恢复至出厂设置.....	21		

SAFETY PRECAUTIONS



CAUTION / WARNING



ELECTRICAL DANGER



DISCONNECT DAMAGED SUPPLY CORD



CAUTION HOT SURFACE

⚠ CAUTION: the safety precautions are part of the appliance. Read them carefully before using your new appliance for the first time. Keep them in a place where you can find and refer to them later on.

⚠ CAUTION: when you see this sign, please refer to the safety precautions to avoid possible harm and damage.

i INFORMATION: when you see this sign, please take note of the advice for the

correct and safe usage of your appliance.

- The appliance is intended to prepare beverages according to these instructions.
- Do not use the appliance for other than its intended use.
- This appliance has been designed for indoor and non-extreme temperature conditions use only.
- Protect the appliance from direct sunlight effect, prolonged water splash and humidity.
- This is a household appliance only. It is not intended to be used in: staff kitchen areas in shops, offices and other working environments; farm houses; by clients in hotels, motels and other residential type environments; bed and breakfast type environments.
- This appliance may be used by children of at least 8 years of age, as long as they are supervised and have been given instructions about using the appliance safely and are fully aware of the dangers involved. Cleaning and user maintenance shall not be made by children unless they are older than 8 and they are supervised by an adult.
- Keep the appliance and its cord out of reach of children under 8 years of age.
- This appliance may be used by persons with reduced physical, sensory or mental capabilities, or whose experience or knowledge is not sufficient, provided they are supervised or have received instruction to use the device safely and understand the dangers.
- Children shall not use the device as a toy.
- The manufacturer accepts no responsibility and the warranty will not apply for any commercial use, inappropriate handling or use of the appliance, any damage resulting from use for other purposes, faulty operation, non-professionals' repair or failure to comply with the instructions.



Avoid risk of fatal electric shock and fire

- In case of an emergency: immediately remove the plug from the power socket.
- Only plug the appliance into suitable, easily accessible, earthed mains connections. Make sure that the voltage of the power source is the same as that specified on the rating plate. The use of an incorrect connection voids the warranty.

The appliance must only be connected after installation

- Do not pull the cord over sharp edges, clamp it or allow it to hang down.
- Keep the cord away from heat and damp.
- If the supply cord or the plug are damaged, they must be replaced by the manufacturer, its service agent or similarly qualified persons, in order to avoid all risks.
- If the supply cord or the plug are damaged, do not operate

- the appliance. Return the appliance to the *Nespresso* Club or to a *Nespresso* authorized representative.
- To avoid hazardous damage, never place the appliance on or beside hot surfaces such as radiators, stoves, ovens, gas burners, open flame, or similar.
 - Always place it on a horizontal, stable and even surface. The surface must be resistant to heat and fluids, like water, coffee, descaler or similar.
 - Disconnect the appliance from the mains when not in use for a long period. Disconnect by turning the machine off, pulling out the plug and not by pulling the cord itself or the cord may become damaged.
 - Before cleaning and servicing, remove the plug from the mains socket and let the appliance cool down.
 - Never touch the cord with wet hands.
 - Never immerse the appliance or part of it in water or other liquid.
 - Never put the appliance or part of it in a dishwasher, except the Rapid Cappuccino System (R.C.S.).
 - Electricity and water together is dangerous and can lead to fatal electrical shocks.
 - Do not open the appliance. Hazardous voltage inside!
 - Do not put anything into any openings. Doing so may cause fire or electrical shock!
 - The use of accessory attachments not recommended by the manufacture may result in fire, electric shock or injury to persons.
- Avoid possible harm when operating the appliance**
- Never leave the appliance unattended during operation.
 - Do not use the appliance if it is damaged or not operating perfectly. Immediately remove the plug from the power socket. Contact the *Nespresso* Club or *Nespresso* authorized representative for examination, repair or adjustment.
 -  A damaged appliance can cause electrical shocks, burns and fire.
 - Always completely close the lever and never lift it during operation. Scalding may occur.
 - Do not put fingers under coffee outlet, risk of scalding.
 - Do not put fingers into capsule compartment or the capsule shaft. Danger of injury!
 -  Do not touch surfaces that become hot during and after operation and descaling: descaling pipe and milk spout. Use handles or knobs.
 - If coffee volumes higher than 150 ml are programmed: let the machine cool down for 5 minutes before making the next coffee. Risk of overheating!
 - Water could flow around a capsule when not perforated by the blades and damage the appliance.
 - Never use an already used, a damaged or deformed capsule.
 - If a capsule is blocked in the capsule compartment, turn the machine off and unplug it before any operation. Call the *Nespresso* Club or *Nespresso* authorized representative.
 - Coffee-maker shall not be placed in a cabinet when in use.
 -  Heating element surface is subject to residual heat after use.
 - Fill the water tank only with fresh and potable water.
 - Empty water tank if the appliance will not be used for an extended time (holidays, etc.).
 - Replace water in water tank when the appliance is not operated for a weekend or a similar period of time.
 - Do not use the appliance without the drip tray and drip grid to avoid spilling any liquid on surrounding surfaces.
 - Do not use any strong cleaning agent or solvent cleaner. Use a damp cloth and mild cleaning

EN

agent to clean the surface of the appliance.

CN

- To clean machine, use only clean cleaning tools.
- When unpacking the machine, remove the plastic film and dispose.
- This appliance is designed for *Nespresso* coffee capsules available exclusively through the *Nespresso* Club or your *Nespresso* authorized representative.
- All *Nespresso* appliances pass stringent controls. Reliability tests under practical conditions are performed randomly on selected units. This can show traces of any previous use.
- *Nespresso* reserves the right to change instructions without prior notice.

Descaling

- *Nespresso* descaling agent, when used correctly, helps ensure the proper functioning of your machine over its lifetime and that your coffee experience is as perfect as

the first day.

⚠ CAUTION: the descaling solution can be harmful. Avoid contact with eyes, skin and surfaces. *Nespresso* descaling agent has been specifically developed for *Nespresso* machines; the use of any unsuitable descaling agent may lead to machine component damage or an insufficient descaling process. For any additional questions you may have regarding descaling, please contact your *Nespresso* Club.

SAVE THESE INSTRUCTIONS

Pass them on to any subsequent user. This instruction manual is also available as a PDF at nespresso.com

安全信息



小心警告



电气危险



断开损坏的电源线



小心热表面

⚠ 注意: 安全保护措施属于本电器不可分割的组成部分。在第一次使用本电器之前, 请仔细阅读该等信息。请将该等信息放置于适当的位置, 以便于日后查看。

⚠ 注意: 当看见该标志时, 请参见安全保护措施以避免可能带来的伤害和损坏。

ⓘ 信息: 当看见该标志时, 请留意该建议以正确、安全地使用咖啡机。

- 请根据如下指示使用该设备制备饮料。
- 请勿将本电器用于其他

用途。

- 本产品只适用于室内使用。请勿在极端温度下使用。
- 请避免让电器暴露在阳光直射、较长时间的水喷溅或潮湿环境中。
- 本咖啡机是为了家庭使用和类似的应用而设计。不适用于商店里的员工餐厅, 办公室和其他办公场所, 乡村酒店, 各类酒店房间内, 汽车旅馆和其它提供住宿的场所, 或其他简易旅馆类的环境供客人使用。
- 此设备不得由8岁以下的儿童使用, 除非有人监督或他们已经获得了如何安全使用本产品的指导, 并且理解相关危险。8岁以下儿童不得在没有监护的情况下对机器进行清洗和维护。
- 切勿让8岁以下儿童接触咖啡机及其电源线。
- 本电器可能被身体状态、感觉能力或精神状

态受限的人员使用,或者被经验或知识不足的人员使用,但前提条件是该等人士在他人的监督之下操作本电器,并且获得了关于如何安全使用本电器的指示并完全意识到了所涉及的危险。

- 儿童不能将本装置作为玩具使用。
- 制造商对于以下情况不承担任何责任,且保修也不适用于任何以下情况:商业用途、不当操作或使用本装置、因用于其他用途而产生的任何损坏、错误操作、由非专业人士进行维修或未能遵循操作指示。

请注意防范致命电击和火灾危险!

- 紧急情况下,请立即将本装置的插头从电源插座上拔出。
- 仅将本装置连接至合适的、易于接触且接地的

电源接头。请确保电源电压与本装置标牌上指示的电压一致。使用不当电源将导致保修失效。

安装完成后,才能将本装置连接至电源

- 请勿将电源线置于锋利边缘之上、夹紧或悬垂。
- 请勿将电源线暴露于高热或潮湿环境中。
- 如果电线或插头损坏,需送回厂家、服务商或者具有类似认可资质人员进行更换,以免造成危险。
- 如果电线或插头损坏,请停止使用。请将设备送回奈斯派索用户俱乐部或授权方进行检查,维修或调整。
- 为了避免导致产生危险性损坏,请勿将本装置放置于热表面之上或旁边,例如散热器、炉子、烤箱、煤气灶、明火或类

似物体。

- 请将装置放置在水平、稳定和平坦的表面上。该等表面应该具有防热和防水功能,例如水、咖啡、除垢剂或类似液体。
- 长时间不用时,请将本装置的主电源断开。首先应关机,拔下电源插头,切勿直接拉电源线,以免损坏电源线。
- 在实施清洁和维护操作之前,请将插头从主电源插座上拔出,并让装置冷却。
- 请勿用湿手触碰电源线。
- 请勿将本装置或其部分浸泡在水中或其他液体中。
- 请勿将本装置或其部分放置于洗碗机中,快速卡布奇诺系统(R.C.S.)除外。
- 电和水接触非常危险,可能导致致命电击。
- 请勿私自拆卸本装置。

内有危险电压!

- 请勿在任意开口处放置其他物体。否则可能导致火灾或电击!
- 使用非原厂推荐的配件可造成火灾,电击或使人受伤。

操作机器过程中避免可能的危险

- 在操作过程中,请勿让本装置处于无人看管状态。
- 如果装置受损或者不能正常操作,请停止使用。请立即将插头从电源插座上拔出。请联系 Nespresso 俱乐部或 Nespresso 授权代表以进行检查、维修或调整。
-  受损的装置可能导致电击、烧伤和火灾。
- 请完全关闭手柄;在操作过程中,请勿拉起手柄。可能发生烫伤。
- 请勿将手指放置在咖啡出口下方,这存在烫伤

危险。

- 请勿将手指探入粉囊仓或粉囊轴内。
小心受伤!
-  操作过程中、操作结束后以及除垢过程中, 请勿接触发热表面: 除垢管道和牛奶喷嘴。请使用手柄或旋钮。
- 如果设定的咖啡量大于 150 ml: 在冲泡下一杯咖啡之前, 请先让装置冷却 5 分钟。小心过热危险!
- 如果刀片未能将咖啡粉囊刺穿, 水可能流过粉囊并继而导致机器受损。
- 请勿使用已用、损坏或变形的胶囊。
- 如果咖啡粉囊卡在粉囊仓内, 在进行任意操作之前, 请关闭机器并断开电源。请联系 Nespresso 俱乐部或 Nespresso 授权代表。
- 勿将使用中的机器置于

柜子内。

-  加热元件表面仍有余热。
- 仅使用新鲜的可饮用水填充水箱。
- 如果机器将长时间不用(假期等), 请将水箱中的水排空。
- 如果一个星期或类似时间段内并未操作本机器, 请更换水箱中的水。
- 未安装滴水盘和滴水隔栅时, 请勿使用本机器, 以避免将任何液体喷溅至周围表面上。
- 请勿使用任何强力清洁剂或溶剂清洗剂。请使用湿布及温和的清洁剂来清洁机器表面。
- 清洁本机器时, 仅使用干净的清洁工具。
- 在拆箱时, 请将塑料膜移除并妥善处理。
- 本咖啡机是为搭配 Nespresso 咖啡粉囊使用而设计, Nespresso 咖啡粉囊仅可以从 Nespresso 会员俱乐

部或授权方购买。

- 所有 Nespresso 咖啡机均通过了严格的品质控制。我们曾按照随机抽样的形式对一些机器在实际应用条件下进行了可靠性测试。所以有些机器会有被使用过的痕迹。
- Nespresso 保留对说明书进行更改而不发出任何预先通知的权利。

除垢

- 如果使用得当, Nespresso 除垢剂可以帮助您的机器在其服务期限内保持功能始终正常并让您的使用体验始终如一。关于正确的用量及操作程序, 请参考 Nespresso 除垢套件内的用户手册。

▲ 注意: 除垢溶液对身体有害。请避免让其接触眼睛、皮肤和任何表面。Nespresso 除垢剂是专为 Nespresso 咖啡机开发的除水垢产品。使用不合适

的除垢剂可能导致机器零件损坏或除垢效果不佳。如果您有关于除垢的任何问题, 请致电 Nespresso 用户俱乐部。

请保存这些指示

并将其移交给任何后续用户。
可访问 nespresso.com 网站, 查看本指示手册的 PDF 版本。

The People's Republic of China released a regulation called „Management Methods for the Restriction of the Use of Hazardous Substances in Electrical and Electronic Products“ or commonly referred to as China RoHS. All products which are produced and sold for China market have to meet this regulation.

中华人民共和国发布了一项条例称为“电器电子产品有害物质限制使用管理办法”或通常所说的中国 RoHS。所有在中国市场生产和销售的产品都必须符合此项规例。

Name and content of hazardous substances in products / 名称和产品中有害物质的含量

Component Name 组件名称	Hazardous substance/有害物质					
	Lead (Pb) 铅	Mercury (Hg) 汞	Cadmium (Cd) 镉	Hexavalent chromium (Cr (VI)) 六价铬	Polybrominated biphenyls (PBB) 多溴联苯	Polybrominated diphenyl ethers (PBDE) 多溴二苯w醚
Plastic enclosure and chassis 塑料外壳和底盘	0	0	0	0	0	0
Printed Circuit Board Assembly 印刷电路板组装	0	0	0	0	0	0
Motors, valves 电机、阀门	0	0	0	0	0	0
Cable and wiring 电缆和电线	0	0	0	0	0	0
Metall parts 金属零件	X	0	0	0	0	0

This table is prepared in accordance with the provisions of SJ/T 11364. / 本表格依据SJ/T 11364的规定编制。

O: The content of such hazardous substance in all homogeneous materials of such component is below the limit required by GB/T 26572.

O: 表示该有害物质在该部件所有均质材料中的含量均在GB/T26572规定的限量要求以下。

X: The content of such hazardous substance in a certain homogeneous material of such component is beyond the limit required by GB/T 26572.

X: 表示该有害物质至少在该部件的某一均质材料中的含量超出GB/T26572规定的限量要求。

GB/T 26572 is designed to promote the sustainable development of the electronic and electric industry, as well as the resource saving and environmental protection aspect of electronic and electric products. Due to the functional requirements of the product and the limitation of the production technology, some parts contain hazardous materials, which shall be correctly disposed in accordance with EFUP in order to avoid environmental pollution or waste of resources. GB/T 26572 旨在促进电子电气行业的可持续发展以及电子电气产品的资源节约、环境保护。由于产品的功能需要和生产技术的局限，部分部件仍含有限用物质，在产品废弃后需妥善处置以避免环境污染或者资源浪费。

**The Environment Friendly Using Period
for this product is:**

此产品的环保使用期限是:



EN

PACKAGING CONTENT/装箱清单

CN



Coffee machine
咖啡机



User manual
用户手册



Care of Rapid Cappuccino System leaflet
快速卡布奇诺系统保养手册



Capsules set
粉囊套装



«Welcome to Nespresso folder»
«欢迎使用Nespresso» 资料夹

FIRST USE OR AFTER A LONG PERIOD OF NON-USE/ 长时间未使用后或首次使用

EN

CN

⚠ CAUTION: first read the safety precautions to avoid risks of fatal electrical shock and fire.

⚠ 注意: 请首先阅读安全须知, 以防范致命电击和火灾危险!



1. When unpacking the machine, remove the plastic film and dispose from both left grid and right grid, and machine panels.

1. 在机器拆箱时, 请将左格栅、右格栅和机器面板处的塑料薄膜撕下并妥善处理。

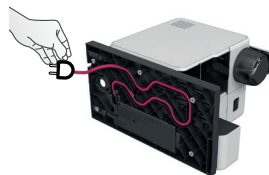

2. Remove the water tank, drip tray, and capsule container. Adjust the cable length and store the excess in the cable guide under the machine.

2. 拆下水箱、滴水盘和粉囊盒。调整电线长度并将过长的电线放置在机器下方的电缆导槽内。

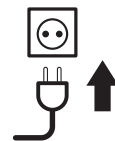

3. Put the machine in upright position, plug machine into mains.

3. 将机器竖直放置, 然后将其连接至主电源。



4. The water tank can be carried by its cover.

4. 可通过水箱盖提起水箱。

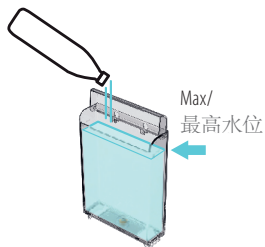

5. Rinse the water tank before filling with potable water up to maximum level.

5. 清洗水箱, 然后向其中加入饮用水至最高水位处。



6. Switch the machine on. For the first 2 seconds, the automatic power off and water hardness setting are indicated with steady light.

6. 启动机器。在最初的2秒钟内, 自动断电和水硬度设置按钮的指示灯亮起并保持稳定。

How to read automatic power off and water hardness settings:/如何读取自动断电和水硬度设置:

Automatic power off, refer to page 28
自动断电设置, 请参见第28页

Descaling Clean

Espresso for 8 h/浓缩咖啡按键对应为8小时

Cappuccino for 30 min/卡布奇诺按键对应30分钟

Latte Macchiato 9 min/拿铁玛奇朵按键对应9分钟



7. Rinsing: place a container under coffee outlet and press the lungo button. Repeat three times.

7. 清洗: 请在咖啡出口下方放置一个容器, 并按下大杯咖啡按钮。重复操作3次。

ⓘ INFORMATION: machines are fully tested after being produced. Some traces of coffee powder could be found in rinsing water.

ⓘ 信息: 机器在生产后均接受过全面测试。因此, 清洗出的水中可能存在少量咖啡渣的痕迹。

Water hardness settings, refer to page 26
水硬度设置, 请参见第26页

Descaling Clean

Lungo: level 0/
大杯咖啡按键对应为: 0级

Creamy Latte: level 1/
拿铁: 1级

Warm milk froth: level 2/
热奶泡按键对应: 2级

Warm milk froth + Lungo: level 3/
热奶泡及大杯咖啡按键对应: 3级

Warm milk froth + Creamy Latte: level 4/
热奶泡及拿铁按键对应: 4级



After the first 2 seconds, the machine heats up for approximately 25 seconds (blinking lights). Machine ready is indicated by steady lights.

最初2秒过后, 机器将加热25秒钟(指示灯闪烁)。机器准备就绪后, 指示灯亮起并保持稳定。

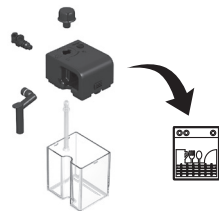

8. Disassemble the Rapid Cappuccino System (R.C.S.) and clean all 6 components in the upper level of your dishwasher. In case a dishwasher is not available, refer to the «Hand Washing of Rapid Cappuccino System (R.C.S.)» section. After reassemble and re-attach the R.C.S. to the machine, use the "Clean" button before preparing milk beverage.

8. 拆开快速卡布奇诺系统 (R.C.S.) 并在洗碗机的上层格内清洁所有6个部件。如果没有洗碗机, 请参见“手动清洗快速卡布奇诺系统 (R.C.S.)”章节。将装配好的快速卡布奇诺系统重新安装到机器上后, 在制备牛奶配方饮品前应先按下清洁按键进行清洗。

ⓘ INFORMATION: refer to section Assembling/Disassembling of Rapid Cappuccino System, on page 15.

ⓘ 信息: 请参见“快速卡布奇诺系统的组装/拆卸”章节(见第15页)。

COFFEE PREPARATION/冲泡咖啡

EN

CN

NOTE: during heat up, you can press any coffee buttons. The coffee will then flow automatically when the machine is ready.

注意: 在加热过程中, 可以触碰任何咖啡按钮。机器就绪后, 咖啡将自动流出。



1. Lift the lever completely and insert the capsule.
1. 完全抬起手柄, 并插入咖啡粉囊。



2. Close the lever and place a cup under the coffee outlet.
2. 关闭手柄, 并将咖啡杯放置在咖啡出口下方。



3. Press the Espresso (40 ml) or the Lungo (110 ml) button. Preparation will stop automatically. To stop the coffee flow or top up your coffee, press again.
3. 按下浓缩咖啡 (40 ml) 或大杯咖啡 (110 ml) 按键。冲泡过程将自动停止。如需中断咖啡流出或加满咖啡杯, 请再次按下该按钮。



4. Take the cup. Lift and close the lever to eject the capsule into the used capsule container.
4. 取走咖啡杯。抬起并关闭手柄, 以便将用过的粉囊弹入废弃粉囊储存盒。

ASSEMBLING/DISASSEMBLING OF RAPID CAPPUCCINO SYSTEM (R.C.S.)/ 快速卡布奇诺系统(R.C.S.)的组装/拆卸

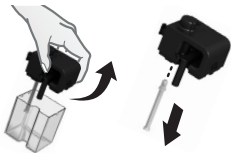

1. Remove the milk container lid and unplug the milk aspiration tube.
1. 拆下牛奶容器盖并拔出牛奶吸管。



2. Remove the milk froth regulator knob by turning it until it is unlocked and pulling it up.
2. 拆下奶泡调节装置旋钮—将其旋转至解锁位置并向上拉。



3. Remove Rapid Cappuccino System connector by unlocking it from the locked position and pulling it off.
3. 拆下快速卡布奇诺系统连接装置—将其从锁定位置移动至解锁位置, 并取下。



4. Remove the milk spout by pulling it off.
4. 取下牛奶喷嘴。

PREPARING CAPPUCCINO-LATTE MACCHIATO-CREAMY LATTE-WARM MILK FROTH/ 冲泡 卡布奇诺-拿铁玛奇朵-拿铁-热奶泡

i INFORMATION: for a perfect milk froth, use skimmed or semi-skimmed milk at refrigerator temperature (about 4°C).

i 信息: 要产生完美的奶泡, 请使用冷藏后 (温度约为4°C) 的脱脂或半脱脂牛奶。

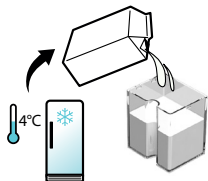

1. Fill the milk container with desired quantity of milk.

1. 请向牛奶容器中加入适量的牛奶。

i INFORMATION: when the milk container is empty, before refilling, thoroughly rinse it and the milk aspiration tube with potable water.

i 信息: 牛奶容器排空时, 请使用饮用水彻底清洗牛奶容器和牛奶吸管, 然后才能再次添加牛奶。



2. Close the milk container.

2. 关闭牛奶容器。



3. Open the steam connector door by sliding it to the right.

3. 将蒸汽连接装置门向右滑动, 以打开装置门。



4. Connect the Rapid Cappuccino System to the machine.

4. 将快速卡布奇诺系统连接至本装置。



5. Machine heats up for approximately 15 seconds (blinking lights).

5. 机器加热时间约为15秒钟 (指示灯闪烁)。



6. Lift the lever completely and insert the capsule.

6. 将手柄完全抬起, 然后插入咖啡粉囊。

i INFORMATION: only for Cappuccino, Latte Macchiato and Creamy Latte. Skip this step when preparing a Warm milk froth only.

i 信息: 仅针对卡布奇诺, 拿铁玛奇朵和拿铁咖啡。如果仅需要制作热奶泡, 请略去这一步骤。

PREPARING CAPPUCCINO-LATTE MACCHIATO-CREAMY LATTE-WARM MILK FROTH/ 冲泡 卡布奇诺-拿铁玛奇朵-拿铁-热奶泡



7. Close the lever, place a Cappuccino cup or a Latte Macchiato glass under the coffee outlet and adjust milk spout position by lifting it up to the right level.

7. 关闭手柄, 然后将卡布奇诺杯或拿铁玛奇朵玻璃杯放置于咖啡出口下方, 并调整牛奶喷嘴的位置。

i **INFORMATION:** for Cappuccino, Latte Macchiato and Creamy Latte, the preparation starts after a few seconds and will stop automatically. For Warm milk froth, only milk froth will be prepared.

i **信息:** 对于卡布奇诺, 拿铁玛奇朵和拿铁咖啡, 冲泡过程将于几秒钟后开始, 并将自动停止。制作热奶泡时, 机器仅制作奶泡。



i **INFORMATION:** recommended settings: Cappuccino min/Macchiato max/Creamy Latte min.

i **建议设置:** 卡布奇诺对应最小/玛奇朵对应最大/拿铁对应最小奶沫。

8. Adjust the milk froth regulator knob according to the volume of froth you want.

8. 根据您需要的奶泡量, 调整奶泡调节装置旋钮。

i **NOTE:** do not overturn the milk froth regulator. Overturned position is for inserting/removing dial for cleaning.

i **注意:** 请勿过度调节奶泡调节装置。过度调节会将旋钮旋出。



10. At the end of the preparation, the CLEAN ☆ shines orange.

10. 冲泡过程结束后, 清洁 ☆ 按钮亮橙色灯。

i **INFORMATION:** rinse the milk system after each use.

i **注意:** 每次冲泡结束后应冲洗奶泡系统。



9. Press the Cappuccino, Macchiato, Creamy Latte or Warm milk froth button.

9. 按下卡布奇诺, 拿铁玛奇朵, 拿铁或热奶沫按键。



11. Lift and close the lever to eject the capsule into the used capsule container. Place a container under milk spout.

11. 抬起并关闭手柄, 以便将用过的粉囊弹入废弃粉囊储存盒。在奶泡出口下方放置一个容器。



12. Press and hold the «CLEAN» ☆ button until machine stops pumping automatically. Rinsing process lasts approximately 16 seconds. «CLEAN» ☆ blinks. Milk system rinsing process starts and hot water combined with steam flows through the milk spout.

12. 向下按住“清洁”☆按钮，直至机器自动停止出水。清洗过程大约持续16秒钟。“清洁”☆按钮闪烁。牛奶系统清洗程序开始，热水和蒸汽流经牛奶喷嘴。

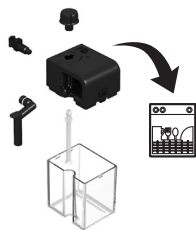

15. After each use, disassemble the Rapid Cappuccino System, and clean all components in the upper side of your dishwasher. In case a dishwasher is not available, refer to section Hand washing of Rapid Cappuccino System (R.C.S.).

15. 每次使用后，拆开快速卡布奇诺系统，将所有零件放在洗碗机的上层网格上进行清洗。如果没有洗碗机，请参考手洗章节。。

INFORMATION: refer to section «Assembling/Disassembling of Rapid Cappuccino system (R.C.S.)».

信息: 请参见“快速卡布奇诺系统 (R.C.S.) 的组装/拆卸”章节。



13. When the rinsing process is finished, the «CLEAN» ☆ alert is resumed.

13. 清洗过程结束之后，“清洁”☆警报灯恢复原状。



14. Disconnect the R.C.S. from machine and place it immediately in the refrigerator. Close the machine steam connector door.

14. 将R.C.S.取下并立即放入冰箱。关闭机器的蒸汽连接装置门。

CAUTION: this milk should not be kept for more than 2 days in the refrigerator. In the case the milk container is kept outside refrigerator for longer than 2 hours, disassemble the R.C.S. and clean all components (refer to dishwashing or hand washing recommendations).

注意: 牛奶在冰箱内的储存时间不得超过2天。如果牛奶容器在冰箱外的放置时间超过2个小时，请将R.C.S.拆卸下来，并清洁所有部件（请参见洗碗机清洗或手动清洗建议）。

PROGRAMMING COFFEE QUANTITY/ 设定咖啡量

EN

CN

i **INFORMATION:** follow the step 1-2 of section «coffee preparation».
i **信息:** 请按照“冲泡咖啡”章节的第1-2步进行操作。

i **NOTE:** please refer to factory settings section for min/max programmable quantities.
i **注意:** 请参见“出厂设置”章节以了解最小/最大设定量。

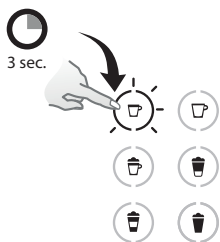

1. Touch and hold Espresso or Lungo button for at least 3 sec to enter the programming mode. Brewing starts. Button blinks fast: programming mode.

1. 按下并按住浓缩咖啡或大杯咖啡的按钮至少3秒钟后, 进入编程模式。冲泡过程开始。按钮快速闪烁: 已进入编程模式。

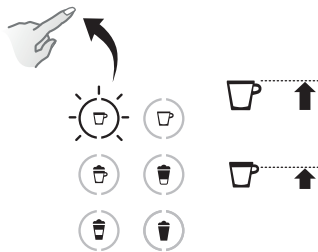

2. Release button when desired volume is reached.
2. 达到所需的量时, 请释放按钮。



3. Water volume is now stored for the next coffee preparations. Button blinks 3 times to confirm the new water volume.
3. 现在, 下一次咖啡冲泡的设定水量已经保存。按钮闪烁3次以确认新设定的水量。

PROGRAMMING QUANTITY FOR CAPPUCCINO/LATTE MACCHIATO/CREAMY LATTE/WARM MILK FROTH/为卡布奇诺/拿铁玛奇朵/拿铁/热奶泡制作设定杯量

i **INFORMATION:** follow the steps 1-8 of section «Preparing Cappuccino, Latte Macchiato or Creamy Latte»

i **信息:** 请按照“制备卡布奇诺, 拿铁玛奇朵或拿铁”章节中的步骤1-8进行操作。

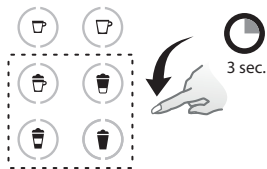

1. Touch and hold Cappuccino/ Latte Macchiato/Creamy Latte/ Warm milk froth button for at least 3 sec. Milk frothing starts. Button blinks fast: programming mode.

1. 持续按住卡布奇诺, 拿铁玛奇朵, 拿铁或热奶沫按键至少3秒钟, 打奶泡过程开始。按钮快速闪烁: 进入编程模式。

i **NOTE:** please refer to factory settings section for min/ max programmable quantities.

i **注意:** 请参见“出厂设置”章节以了解最小/最大设定量。

i **NOTE:** for Creamy Latte, coffee comes first and milk froth comes second.

i **说明:** 对于拿铁咖啡, 制作顺序是先出咖啡, 然后再出奶泡。

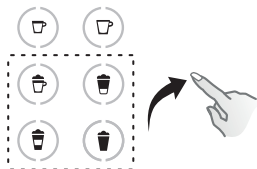

2. Release button when desired milk froth volume is reached. Button still blinks fast: programming mode. (Cappuccino/Latte Macchiato/Creamy Latte). When programming the Warm milk froth beverage, the programming ends here.

2. 达到所需的奶泡量时, 请释放按钮。按钮快速闪烁: 编程模式中。(卡布奇诺/拿铁玛奇朵/拿铁)。在对热奶泡饮料进行设定操作时, 设定到此结束。

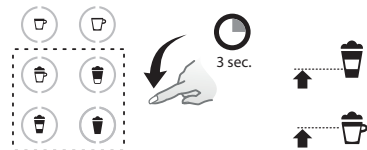

3. Touch and hold the same button. Brewing starts. Release button when desired coffee volume is reached. Recipe volume is now stored for the next preparations. Button blinks 3 times to confirm the new water volume.

3. 持续按下相同的按钮。冲泡过程开始。达到所需的咖啡量时, 请释放按钮。现在, 下一次咖啡冲泡的配方量已经保存。按钮闪烁3次以确认新设定的配方量。

i **NOTE:** the milk froth volume depends on the kind of milk that is used, its temperature and the position of the milk regulator knob.

i **注意:** 奶泡量取决于所使用牛奶的种类、温度以及奶泡调节装置旋钮的位置。

ⓘ INFORMATION: do not use any strong cleaning agent or solvent cleaner. Use a clean damp cloth and mild cleaning agent to clean the surface of the machine.
Do not put any machine components in dishwasher, except the Rapid Cappuccino System components.

ⓘ 信息: 请勿使用任何强力清洁剂或溶剂清洗剂。请使用湿布及温和的清洁剂来清洁装置表面。
请勿将本机器的任何部件放置于洗碗机中, 快速卡布奇诺系统 (R.C.S.) 部件除外。

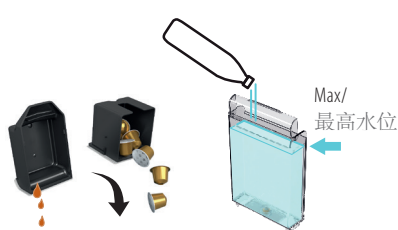

1. Remove drip tray, capsule container. Empty and rinse. Remove water tank. Empty, rinse it before filling with fresh potable water.

1. 拆下滴水盘和粉囊盒。排空并清洗。拆下水箱。请先排空和清洗水箱, 然后再加入新鲜的饮用水。



2. Lift and close the lever to eject the capsule into the used capsule container. Place a container under coffee outlet and press the Lungo button to rinse.

2. 拉起并关闭手柄, 以便将用过的粉囊弹入废弃粉囊储存盒。请在咖啡出口下方放置一个容器, 并按下大杯咖啡按钮以实施清洗操作。



3. Clean the coffee outlet with a clean damp cloth. Clean the machine surface using a clean damp cloth.

3. 请使用干净的湿布来清洁机器表面。

HAND WASHING OF RAPID CAPPUCCINO SYSTEM (R.C.S.)/ 手动清洗快速卡布奇诺系统 (R.C.S.)

ⓘ INFORMATION: when a dishwasher is not available, the R.C.S. components can be washed by hand. In that case, the procedure must be performed daily for a maximum efficiency.

ⓘ 信息: 如果没有洗碗机, 可以手动清洗 R.C.S. 部件。在这种情况下, 必须每天执行此程序以达到最佳效果。

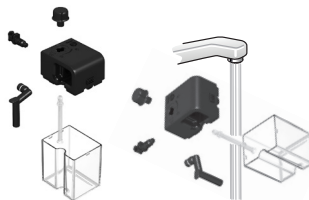

1. Disassemble the Rapid Cappuccino System. Refer to section «Assembling/Disassembling of Rapid Cappuccino system (R.C.S.)», rinse all parts with warm/hot potable water.

1. 拆卸快速卡布奇诺系统。参考《安装/拆卸快速卡布奇诺系统章节》, 用温水/热水冲洗所有零件。

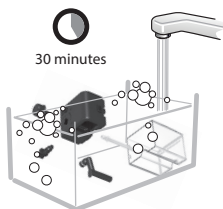

2. Soak all components in warm/hot potable water together with mild/soft detergent for at least 30 minutes and rinse thoroughly with warm/hot potable water. Do not use strong odor mild/soft detergents.
2. 将所有零件放在温/热水中。用温和/柔和的清洗剂浸泡至少30分钟，然后用温/热饮用水彻底冲洗所有零件。切勿使用有强烈气味的强效清洗剂。

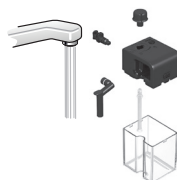

3. Clean the interior of the Milk tank with mild/soft detergent and rinse with warm/hot potable water. Do not use abrasive material that might damage the surface of the equipment.
3. 用温和/柔和的清洗剂清洗奶盒内侧，然后用温/热饮用水彻底冲洗。切勿使用有腐蚀性的清洁剂，会有腐蚀奶盒表面的风险。

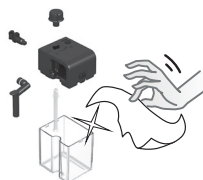

4. Dry all parts with a fresh and clean towel, cloth or paper and reassemble.
4. 用干净的毛巾、布或纸擦干所有零件并重新装配到一起。

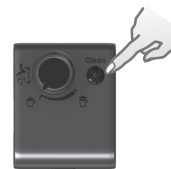

5. After reassemble and re-attach the RCS to the machine, use the "Clean" button before preparing milk beverage.
5. 将装配好的快速卡布奇诺系统重新安装到机器上后，在制备牛奶配方饮品前应先按下清洁按键进行清洗。

RESTORING QUANTITY TO FACTORY SETTINGS/将水量恢复至出厂设置



1. Switch the machine ON.
1. 启动本装置。

NOTE: remove milk jug.

注意: 请移走牛奶壶。

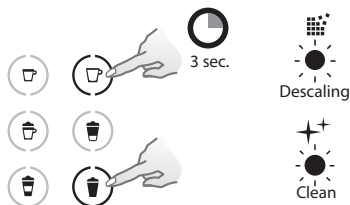

2. Press the Lungo and Warm milk froth buttons simultaneously for 3 seconds to enter Menu mode: descaling and clean alerts start blinking.
2. 同时按下大杯咖啡和热奶沫按键至少3秒钟进入菜单模式。除垢和清洁警报灯开始闪烁。

NOTE: the Menu mode exits automatically after 30 sec if no actions are performed or can be exited manually by pressing the Lungo and Milk froth buttons simultaneously for 3 seconds.

注意: 如果30秒钟没有使用机器，菜单模式会自动退出；或者也可以选择手动退出菜单模式，按压大杯咖啡和热奶沫按键，3秒钟后推出菜单。

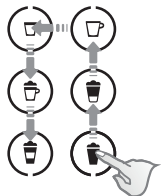

3. Touch in a single continuous movement the following buttons: Warm milk froth->Creamy Latte->Lungo->

Espresso ->Cappuccino->Latte Macchiato

3. 依次按一下以下按钮: 奶泡 -> 拿铁 -> 大杯咖啡 -> 浓缩咖啡 -> 卡布奇诺 -> 拿铁玛奇朵。

4. The Warm milk froth button blinks to indicate reset mode. Press it to confirm. All buttons blink 3 times:

all volumes are reset.

4. 热奶泡按钮开始闪烁, 提示已进入重置模式。按下按钮表示确认。所有按钮均闪烁3次: 所有水量均已重置。

5. The menu exits automatically and machine returns to ready mode.

5. 机器自动退出菜单模式并返回至就绪模式。

FACTORY SETTINGS/ 出厂设置

⚠ CAUTION: if coffee volumes higher than 150 ml are programmed: let the machine cool down for 5 minutes before making the next coffee. Risk of overheating!

⚠ 注意: 如果设定的咖啡量大于150 ml: 在冲泡下一杯咖啡之前, 请先让装置冷却5分钟。小心过热危险!

 Espresso: 40 ml
浓缩咖啡: 40 ml

 Lungo: 110 ml
大杯咖啡: 110 ml

 Cappuccino: Milk*: 50 ml/Coffee: 40 ml
卡布奇诺: 牛奶*: 50 ml/咖啡: 40ml

 Creamy Latte: Milk*: 150 ml/Coffee: 40 ml
拿铁: 牛奶*: 150 ml/咖啡: 40 ml

 Latte Macchiato: Milk*: 150 ml/Coffee: 40 ml
拿铁玛奇朵: 牛奶*: 150 ml/
咖啡: 40 ml

 Warm milk froth*: 120 ml
热奶泡*: 120 ml

Automatic power off 9 min
自动断电 9分钟

ⓘ NOTE: we recommend you to keep factory settings for Espresso and Lungo to ensure the best in cup results for each of our coffee varieties.

ⓘ 提示: 建议您保持浓缩咖啡和大杯咖啡的出厂设置, 以获得最佳的咖啡口感。

Milk volume can be programmed from 30 to 200 ml.
Coffee volume can be programmed from 25 to 200 ml.

可设定牛奶量从30到200 ml不等。

可设定咖啡量从25到200 ml不等。

ⓘ NOTE: *the milk froth volume depends on the kind of milk that is used, its temperature and the position of the milk regulator knob.

ⓘ 提示: *奶泡量取决于所使用牛奶的种类、温度以及奶泡调节装置旋钮的位置。

INFORMATION: descaling time is approximately 25 minutes.

注意: 除垢时间约为25分钟。

NOTE: to ensure a perfect coffee experience time after time and a good functioning of the machine this is important to descale your machine when needed. When the descaling alert starts to blink, it is time to descale your machine. The machine can still prepare several milk beverages before it is blocked preventively. The blockage prevents any damages to the machine and ensure its proper functioning over its lifetime. In case the machine is blocked, please descale your machine or contact the *Nespresso club*.

注意: 为确保每次都能获得完美的咖啡体验, 以及保证机器良好运行, 在必要时进行除垢至关重要。当除垢提示灯开始闪烁时, 即可为您的机器除垢。在预防性锁机之前, 机器仍可以制作几杯牛奶饮料。锁机功能将预防对机器造成任何损害, 确保机器在整个寿命期间可正常运行。如果机器被锁, 请为您的机器除垢, 或联系 Nespresso 俱乐部。

IMPORTANT: when the machine needs to be descaled, there are 2 different speeds for the blinking of the descaling LED alert: fast blinking indicates only few preparations can be made before the machine is blocked.

IMPORTANT: please make sure to complete the entire descaling procedure. If it is not completed, the machine will remain blocked.

重要须知: 当机器需要除垢时, 除垢提示灯会以2种速度闪烁: 快速闪烁表示在机器被锁定之前只能再制作少数几杯饮料了。

重要须知: 请确保完成整个除垢程序。如果没有完成, 机器将保持锁定。



1. Descal the machine when descaling alert shines orange in ready mode.

1. 在就绪模式下, 如果除垢警报灯闪烁橙色, 请对机器进行除垢操作。

2. Lift and close the lever to eject any capsules in the used capsule container.

2. 抬起并关闭手柄, 以便将用过的胶囊弹入废弃胶囊储存盒。

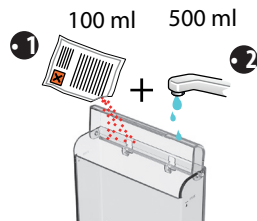

3. Empty the drip tray and the used capsules container. Fill the water tank with 100 ml of *Nespresso* descaling agent and 500 ml water.

3. 排空滴水盘和废弃胶囊储存盒。请向水箱中加入100 ml的*Nespresso*专用除垢剂和500 ml水。



4. Open the descaling pipe storage door. Plug the descaling pipe into steam connector of machine.

4. 打开除垢管道储存区的门。将除垢管道插入本装置的蒸汽连接装置。



Descaling

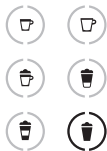

1 L



Descaling



Descaling

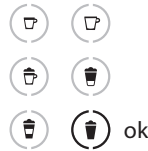

1. The machine enters the descaling mode. The descaling alert blinks orange during the entire descaling process. The Warm milk froth button shines white.

5. 机器进入除垢模式。在整个除垢过程中，除垢警报灯闪烁橙色。热奶泡按钮灯亮并显示白光。

2. Place a container with a minimum 1 litre capacity under both the coffee outlet and under the descaling pipe nozzle.

6. 在咖啡出口和除垢管道喷嘴的下方分别放置一个容量至少为1L的容器。

3. Press the Warm milk froth button. Descaling product flows alternately through the coffee outlet, descaling pipe and drip tray.

7. 按下热奶泡按钮。除垢产品依次流经咖啡出口、除垢管道和滴水盘。

4. When the descaling cycle is finished (water tank runs empty), the Warm milk froth button shines.

8. 除垢结束之后（水箱为空），热奶泡按钮灯亮。

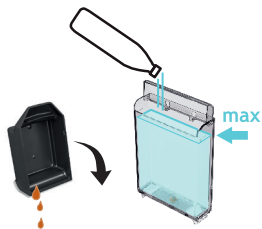

5. Empty the used capsules container, drip tray, rinse out and fill the water tank with fresh potable water up to level MAX.

9. 清空废弃胶囊储存盒、滴水盘；清洗水箱，然后向其中加入新鲜的饮用水至最高水位。



Descaling



6. Press the Warm milk froth button again. The rinsing cycle continues through the coffee outlet, descaling pipe and drip tray until the water tank turns empty.

10. 再次按下热奶泡按钮。继续清洗周期，水将依次从咖啡出口、除垢管道和滴水盘流出，直至水箱为空。



7. Once the rinsing process is finished, the machine switches off. Remove and store descaling pipe. Empty drip tray and used capsules container. Fill water tank with fresh potable water.

11. 清洗程序结束之后，机器将自动关闭。拆下并收好除垢管道。排空滴水盘和废弃胶囊储存盒。向水箱中加入新鲜的饮用水。



8. Clean the machine using a damp cloth. You have now finished descaling the machine.

12. 使用湿布清洁机器。现在，机器除垢操作已经完成。

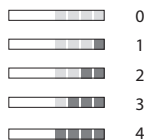

1. Place the water hardness sticker under water for 1 second.

1. 将水硬度试纸放入水中1秒钟。

2. The number of red squares indicates the water hardness level.

2. 红色方格的数量表明水硬度级别。

3. Switch the machine ON.
3. 启动机器。

i NOTE: remove milk jug.

i 注意: 请移走牛奶壶。

4. Press the Lungo and Warm milk froth buttons simultaneously for 3 seconds to enter Menu mode: descaling and clean alerts start blinking.

4. 同时按住大杯咖啡和热奶沫按键持续3秒钟, 进入菜单模式。除垢和清洁警报灯开始闪烁。

i NOTE: the Menu mode exits automatically after 30 sec. if no actions are performed. It can be exit manually by pressing the Lungo and Milk froth buttons simultaneously for 3 seconds.

i 注意: 如果30秒钟没有使用机器, 菜单模式会自动退出; 或者也可以选择手动退出菜单模式, 按压 Lungo 和 Milk froth 按键, 3秒钟后推出菜单。

Water hardness table/水硬度表

	Level/硬度级别	dH	fH	mg/L CaCo3
Lungo/大杯咖啡	0 ■■■■	<3	<5	<50
Creamy Latte/拿铁	1 ■■■■	>4	>7	>70
Warm milk froth/热奶泡	2 ■■■■	>7	>13	>130
Warm milk froth/热奶泡 + Lungo/大杯咖啡	3 ■■■■	>14	>25	>250
Warm milk froth/热奶泡 + Creamy Latte/拿铁	4 ■■■■	>21	>38	>380



5. Touch in a single continuous movement the following buttons: Lungo->Creamy Latte->Milk froth. The current water hardness setting is indicated by the corresponding buttons (steady light).

5. 依次按一下以下按钮: 大杯咖啡 -> 拿铁 -> 奶泡。当前的水硬度设置由相应的按钮 (指示灯稳定亮起) 进行显示。

6. Now, within 15 sec, you can set the desired value by pressing the corresponding button. They blink 3 times rapidly to confirm new value.

6. 现在, 在15秒钟以内, 您可以通过按压相应的按钮来设定理想的水硬度值。该按钮的指示灯将快速闪烁3次以确认新设定值。

7. The menu exits automatically and machine returns to ready mode.

7. 机器自动退出菜单模式并返回至就绪模式。

EMPTYING THE SYSTEM BEFORE A PERIOD OF NON-USE, FOR FROST PROTECTION OR BEFORE A REPAIR/ 在下述情况下，请排空系统：长时间不使用之前、防冻保护或维修之前。

EN

CN



1. Switch the machine ON.

1. 启动机器。

i NOTE: remove milk jug.

i 注意：请移走牛奶壶。



2. Remove the water tank. Lift and close the lever to eject any remaining capsule. Place a container under the coffee outlet.

2. 拆下水箱。拉起并关闭手柄，以便弹出任何剩余的粉囊。在咖啡出口下方放置一个容器。



3. Press the Lungo and Warm milk froth buttons simultaneously for 3 seconds to enter Menu mode: the descaling and clean alerts start blinking.

3. 同时按住大杯咖啡和热奶沫按键持续3秒钟，进入菜单模式。除垢和清洁指示灯开始闪烁。

i NOTE: the Menu mode exits automatically after 30 sec if no actions are performed or can be exited manually by pressing the Lungo and Milk froth buttons simultaneously for 3 seconds.

i 注意：30秒内不进行任何操作，机器会自动退出菜单模式。同时按住大杯咖啡和热奶沫按键持续3秒钟，可手动退出菜单模式。



4. Touch in a single continuous movement the following buttons: Creamy Latte->Cappuccino.

4. 依次按一下以下按钮：拿铁->卡布奇诺。

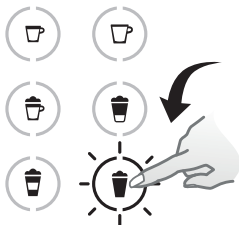

5. The Warm milk froth button blinks for confirmation. Once pressed, the emptying starts. The coffee buttons blink alternately: emptying mode in progress.

5. 热奶泡按钮闪烁以表示确认。一旦按下后，排空程序开始。咖啡按钮交替闪烁：排空程序正在进行中。



6. When the process is finished, the machine switches off automatically.

6. 排空程序结束之后，机器将自动关闭。

i NOTE: appliance will be blocked for approximately 10 minutes after emptying.

i 注意：排空后，机器将被锁定10分钟左右。

⚠ ATTENTION: Storing the machine in a cold environment, might cause damages by frost to the water circuit and create leakages.

⚠ 注意：将机器放在寒冷的环境里可能会因为水管冻结导致损坏或者漏水。

INFORMATION: this machine is equipped with an excellent energy consumption profile as well as an automatic power off function (0W) which enables you to save energy. The appliance switches off after 9 minutes after last use. (factory settings).

信息: 机器装配有极佳的能量消耗概况和自动断电功能 (0W), 以帮助您节省电能。自最后一次操作结束开始计时, 机器将在9分钟后自动关闭。(工厂设置)

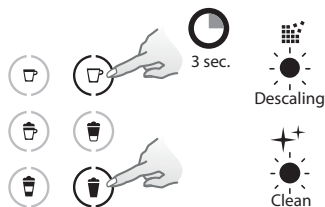
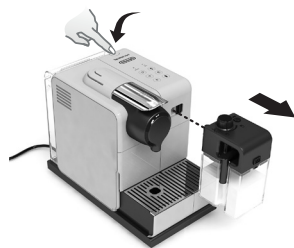

1. Switch the machine ON.

1. 启动机器。

NOTE: remove milk jug.

注意: 请移走牛奶壶。

2. Press the Lungo and Warm milk froth buttons simultaneously for 3 seconds to enter Menu mode: the descaling and clean alerts start blinking.

2. 同时按住大杯咖啡和热奶沫按键3秒钟进入菜单模式。除垢和清洁警报灯开始闪烁。

NOTE: the Menu mode exits automatically after 30 sec if no actions are performed or can be exited manually by pressing the Lungo and Milk froth buttons simultaneously for 3 seconds.

注意: 如果30秒钟没有触碰机器, 菜单模式会自动退出; 或者也可以选择手动退出菜单模式, 按压 Lungo 和 Milk froth 按键, 3秒钟后推出菜单。



3. Touch in a single continuous movement the following buttons: Latte Macchiato->Cappuccino ->Espresso. The current automatic power off setting is indicated by the corresponding buttons (steady light).

3. 依次按一下以下按钮: 拿铁玛奇朵 -> 卡布奇诺 -> 浓缩咖啡。当前的自动断电设置由相应的按钮 (指示灯稳定亮起) 进行显示。

Automatic power off/ 自动断电	
Espresso/浓缩咖啡	8h/小时
Cappuccino/卡布奇诺	30 min./分钟
Latte Macchiato/拿铁玛奇朵	9 min./分钟

4. Now, within 15 sec, you can set the desired value by pressing the corresponding button. They blink 3 times rapidly to confirm new value.

4. 现在, 在15秒钟以内, 您可以通过按压相应的按钮来设定理想的自动断电时间值。该按钮的指示灯将快速闪烁3次以确认新设定值。

5. The menu exits automatically and machine returns to ready mode.

5. 机器自动退出菜单模式并返回至就绪模式。

No light indicator.	→ Check the mains, plug, voltage, and fuse. In case of problems, call the <i>Nespresso Club</i> .
No coffee, no water.	→ Water tank is empty. Fill water tank. → Descale if necessary; see Descaling section.
Coffee comes out very slowly.	→ Flow speed depends on the coffee variety. → Descale if necessary; see Descaling section.
No coffee, just water runs out (despite inserted capsule).	→ In case of problems, send appliance to repair or call the <i>Nespresso Club</i> .
Coffee is not hot enough.	→ Preheat cup. → Descale if necessary; see Descaling section.
Capsule area is leaking (water in capsule container).	→ Position capsule correctly. If leakages occur, call the <i>Nespresso Club</i> .
Irregular blinking.	→ Send appliance to repair or call the <i>Nespresso Club</i> .
All buttons blink simultaneously for 10 seconds and then machine switches off automatically.	→ Error alarm, machine needs repair. Send appliance to repair or call the <i>Nespresso Club</i> .
All 6 buttons blinking fast 3 times and then machine goes back in ready mode.	→ Water tank is empty.
Descaling and cleaning alert blink.	→ Machine is in menu mode, press simultaneously Lungo and Milk froth button for 3 seconds to exit menu mode or wait 30 seconds to exit automatically .
Descaling alert shines orange and beverage buttons available (descaling alert level 1).	→ Machine triggers descaling alert according beverages consumption usage. Descale machine.
Descaling alert blinks orange and beverage buttons available (descaling alert level 2).	→ Descaling process not done correctly. Descale machine.
Descaling alert blinks orange and Warm milk froth steady light.	→ Machine is in Descaling mode. Press Warm milk froth button to start descaling process.
Descaling alert shines orange, beverage buttons are unavailable (descaling alert level 3).	→ Machine blocked due to scale level too high. Descale machine.
Clean alert shine orange.	→ Rinse Milk system.
All coffee buttons and all milk recipe buttons flash alternately.	→ Machine overheat, wait until machine cools down. → Appliance will be blocked for approximately 10 minutes after emptying.
Lever cannot be closed completely.	→ Empty capsule container. Make sure that no capsule is blocked inside the capsule container.
Quality of Milk froth is not up to standard.	→ Use skimmed or semi-skimmed milk at refrigerator temperature (about 4° C/39.2° F). → Rinse after each milk preparations (see p.Hand Washing R.C.S.). → Descale the machine (see. p.24). → Do not use frozen milk.
I cannot enter Menu mode.	→ Be sure to remove the milk jug. → Be sure to press Lungo and Milk froth button for 3 seconds. → Remove descaling pipe.

无指示灯显示。	→ 检查主电源、插头、电压和保险丝。如果存在故障, 请联系Nespresso俱乐部。
没有咖啡和水。	→ 水箱是空的。给水箱加水。 → 如有必要, 请实施除垢操作; 请参见“除垢”章节。
咖啡流出速度特别慢。	→ 咖啡流出速度取决于咖啡品种。 → 如有必要, 请实施除垢操作; 请参见“除垢”章节。
没有咖啡流出, 仅流出水 (尽管已插入咖啡粉囊)。	→ 如果存在故障, 请将机器送修或联系Nespresso俱乐部。
咖啡不够热。	→ 请预先加热咖啡杯。 → 如有必要, 请实施除垢操作; 请参见“除垢”章节。
粉囊区域出现渗漏 (水进入粉囊盒中)。	→ 请将粉囊正确放置。如果发生渗漏, 请联系Nespresso俱乐部。
不规则闪烁。	→ 请将机器送修或联系Nespresso俱乐部。
所有按钮同时闪烁10秒钟, 然后机器自动关闭。	→ 错误警报, 机器需要维修。请将机器送修或联系Nespresso俱乐部。
所有6个按钮快速闪烁3次, 然后机器返回至就绪模式。	→ 水箱是空的。
除垢和清洁警报灯闪烁。	→ 机器处于菜单模式下。同时按下大杯咖啡 和热奶泡按钮并保持3秒钟从而手动退出菜单模式, 或者等待30秒钟让机器自动退出菜单模式。
除垢警报灯闪烁橙色且饮料按钮可操作 (除垢警报1级)。	→ 机器根据饮料消耗量触发除垢警报。请对机器实施除垢操作。
除垢警报灯闪烁橙色且饮料按钮可操作 (除垢警报2级)。	→ 并未正确实施除垢程序。请对机器实施除垢操作。
除垢警报灯闪烁橙色且热奶泡指示灯稳定亮起	→ 机器处于除垢模式下。按下热奶泡按钮以开始除垢程序。
除垢警报灯闪烁橙色但饮料按钮不可操作 (除垢警报3级)。	→ 由于水垢较多, 机器被锁定。请对机器实施除垢操作。
清洁警报灯闪烁橙色。	→ 清洗牛奶系统。
所有咖啡按钮和所有牛奶配方按钮交替闪烁。	→ 机器过热; 请等待至机器自然冷却。 → 排空后, 机器将被锁定10分钟左右。
不能完全关闭手柄。	→ 腾空粉囊盒。请确保粉囊盒内没有任何卡住的咖啡粉囊。
奶泡质量达不到标准。	→ 请使用冷藏过的 (温度约为4°C) 脱脂或半脱脂牛奶。 → 每次制作牛奶后, 请进行冲洗 (请参见“手动清洗快速卡布奇诺系统 (R.C.S.)”章节)。 → 请对机器实施除垢操作 (请参见第24页)。 → 请勿使用冰冻牛奶。
不能进入菜单模式。	→ 请确保牛奶壶已经移走。 → 请确保同时按下大杯咖啡和热奶泡按钮并保持3秒钟。 → 请拆下除垢管道。

SPECIFICATIONS/
规格

LATTISSIMA TOUCH



220–230 V, 50 Hz, 1400 W

P_{max}Max 19 bar/
最大压力19巴

~ 4.5 kg / ~ 4.5 千克



0.9 L / 0.9 升



0.35 L / 0.35 升

17.3 cm 25.8 cm
32 cm



Disposal and Environmental Protection

Your appliance contains valuable materials that can be recovered or recycled. Separation of the remaining waste materials into different types facilitates the recycling of valuable raw material. You can obtain information on disposal from your local authorities.



机器处置和环境保护

您的机器包含可回收或循环使用的贵重材料。请对剩余的废料进行分类，这有助于贵重原材料的循环使用。您可以从当地相应管理部门处获得关于机器处置的信息。

CONTACT THE NESPRESSO CLUB/联系NESPRESSO俱乐部

For any additional information, in case of problems or simply to seek advice, call the *Nespresso* Club.

Contact details of the *Nespresso* Club can be found in the «Welcome to *Nespresso*» folder in your machine box or at nespresso.com

如果您需要其他信息、遇见任何问题或需要寻求建议，请联系*Nespresso*俱乐部。

关于*Nespresso*俱乐部的联系方式，请参见机器包装盒内的«欢迎加入*Nespresso*»资料夹或访问我们的官方网站nespresso.com

Nespresso guarantees this product against defects in materials and workmanship for a period of 2 years. The warranty period begins on the date of purchase and *Nespresso* requires presentation of the original proof of purchase to ascertain the date. During the warranty period, *Nespresso* will either repair or replace, at its discretion, any defective product at no charge to the owner. Replacement products or repaired parts will be warranted only for the unexpired portion of the original warranty or six months, whichever is greater. This limited warranty does not apply to any defect resulting from negligence, accident, misuse, or any other reason beyond *Nespresso's* reasonable control, including but not limited to: normal wear and tear, negligence or failure to follow the product instructions, improper or inadequate maintenance, calcium deposits or descaling, connection to improper power supply, unauthorized product modification or repair, use for commercial purposes, fire, lightning, flood or other external causes. This warranty is valid only in the country of purchase or in such other countries where *Nespresso* sells and services the same model with identical technical specifications. Warranty service outside the country of purchase is limited to the terms and conditions of the corresponding warranty in the country of service. Should the cost of repairs or replacement not be covered by this warranty, *Nespresso* will advise the owner and the cost shall be charged to the owner. This limited warranty shall be the full extent of *Nespresso's* liability however caused. Except to the extent allowed by applicable law, the terms of this limited warranty do not exclude, restrict or modify the mandatory statutory rights applicable to the sale of this product and are in addition to those rights. If you believe your product is defective, contact *Nespresso* for instructions on how to proceed with a repair. Please visit our website at www.nespresso.com for contact details.

自购买之日起两年内, *Nespresso*对产品因材料不良及生产错误而导致的故障提供保修服务。本保修期自购买之日开始生效, *Nespresso*要求您出示原始购买证明来确认本起始日期。在此期间, *Nespresso*将视故障情况和类型对产品进行免费修理或更换。更换的产品或修理的部件将享有原本保修期未完的部分或六个月, 以时间较长者为准。此保修服务不适用于任何由于疏忽, 意外, 错误使用或其他超出*Nespresso*合理控制范围内的故障, 包括但不限于: 正常的磨损所造成的故障, 疏忽或未能根据产品说明书操作机器, 不当或不足的维护, 结垢和除垢, 连接到错误的电源, 非授权的产品修改或维修, 用于商业用途, 火灾, 雷电, 洪水或其他外部原因所导致的故障。本保修只在机器的购买国或在销售和服务有相同型号及技术规格的产品的*Nespresso*市场有效。在购买国以外的保修将根据该提供服务国家的相应的保修条例执行。如果维修或更换的成本不在本保修承诺的范围之内, *Nespresso*会提示您支付相应的费用。本承诺由*Nespresso*付全部责任。如果国家适用法律另有明确规定, 本保修条例不排除/限制或修改法律规定的相关条例, 并且是其补充。如果您认为您的产品有故障。请联系*Nespresso*来了解如何进行维修。请登录我们的主页 www.nespresso.com 来获取详细的联系方式。

咖啡機概覽



- ❶ 咖啡機並不設有快速Cappuccino系統咖啡機
- ❷ 咖啡機設有快速Cappuccino系統 (調製Cappuccino)
- ❸ 咖啡機設有快速Cappuccino系統 (調製Latte Macchiato 及 Creamy Latte)

- ❹ 杠桿
- ❺ 粉囊格
- ❻ 水箱(0.9公升)
- ❼ 咖啡出口
- ❽ 已用粉囊容器
- ❾ 滴水盤 (推入以放置Latte Macchiato玻璃杯)
- ❿ 左方柵格
- ⓫ 右方柵格
- ⓬ 除鱗管儲存門(拉動並開啟)
- ⓭ 除鱗管
- ⓮ 蒸汽連接門
- ⓯ 蒸汽接頭

輕觸式調製飲品按鈕

- ⓰ 開／關按鈕
- ⓱ 濃縮咖啡(40毫升)
- ⓲ Cappuccino
- ⓳ Latte Macchiato
- ⓴ 長杯咖啡(110毫升)
- ⓵ Creamy Latte
- ⓶ 暖奶泡

通知

- ⓷ 「Descaling」: 除鱗通知, 請參照「除鱗」部份
- ⓸ 「Clean」: 清潔牛奶系統, 請參照「調製Cappuccino」部份

快速Cappuccino系統

- ⓹ 拆除蓋子按鈕
- ⓺ 牛奶容器蓋
- ⓻ 奶泡密度: 最低
- ⓼ 牛奶泡沫調節旋鈕的裝置位置(插入/移除)
- ⓽ 牛奶泡沫調節旋鈕
- ⓾ 清潔  沖洗按鈕
- ⓿ 奶泡密度: 最高
- ⓿ 快速Cappuccino系統接頭
- ⓿ 牛奶噴嘴
- ⓿ 牛奶噴嘴杠桿
- ⓿ 牛奶吸管
- ⓿ 牛奶容器(0.35公升)

Nespresso獨有的咖啡系統，為您調製出一杯又一杯完美的濃縮咖啡。所有Nespresso咖啡機都配備獨一無二的提取系統，保證提供達19巴壓力。每個參數皆精確計算，確保能提取各種頂級品咖啡粉囊的芳香，為咖啡增添濃稠而醇厚香滑的油沫。

內容

 **注意:** 當看到此標誌，請參閱安全預防指引，以避免發生任何傷害及損壞。

 **信息:** 當看到此標誌，請注意咖啡機的正确及安全使用忠告。

咖啡機概覽	34	長期停用、防霜或維修前應清洗系統	53
安全資訊	36	自動關機	54
包裝內容	38	問題解答	55
首次使用或經長期停用後使用	39	規格	55
調製咖啡	41	處置及環保須知	56
裝置/ 拆除快速CAPPUCCINO系統(R.C.S.)	41	聯絡NESPRESSO俱樂部	56
調製CAPPUCCINO/LATTE MACCHIATO/CREAMY LATTE/暖奶泡	42	保用	57
設定咖啡份量	45		
預設CAPPUCCINO/LATTE MACCHIATO/CREAMY LATTE/暖奶泡的份量	46		
日常護理	47		
手洗快速CAPPUCCINO系統(R.C.S.)	47		
回復咖啡機原廠設定	48		
原廠設定	49		
除鱗	50		
水硬度設定	52		

安全資訊

 注意／警告

 觸電危險

 切斷受損電源線

 注意灼熱表面

▲ 注意：此安全預防指引是咖啡機的一部份。首次使用咖啡機前請先細心閱讀。並將此指引放於您可找到的位置，以便日後參考。

▲ 注意：當看到此標誌，請參閱安全預防指引，以避免發生任何損傷及損壞。

① 信息：當看到此標誌，請注意咖啡機的正确及安全使用忠告。

- 按照這些指引，咖啡機是
用以調製飲品。
- 請勿使用咖啡機作其他
用途。
- 咖啡機只適用於室內及非

極端溫度的情況下使用。

- 確保電器免受陽光直接照射、長期暴露於潮濕的環境下。
- 本咖啡機僅為家用電器，並不適用於：商店、辦公室及其他工作環境內的員工茶水間；農舍；供客房旅客使用的酒店、汽車旅館以及其他居住環境、民宿等。
- 咖啡機或可供8歲以上的兒童使用，除非他們在確保其安全之人士監督及指引下使用，並完全明白當中涉及的危險性。除非兒童的年齡為8歲以上及有成年人監督，否則不應由兒童清洗或維修咖啡機。
- 把咖啡機及電線放置於8歲以下兒童接觸不到的地方。
- 此咖啡機並不適合體能、感覺或精神力退減、或缺乏經驗和知識之人士使用。除非他們在確保其安全之人士監督及指引下使用，並了解當中危險。
- 兒童不應把玩咖啡機。

- 對所有商務用途、非適當使用或不遵守指引之行為，包括其他使用目的、錯誤操作、非專業維修或沒用遵從使用指引而導致咖啡機損壞，生產商既不負上任何責任，亦不提供保用證明。

 避免發生致命觸電及火警意外

- 如突發意外：請即把插頭拔離電插座。
- 僅把咖啡機連接至適當的總接地電源。請確保電源電壓跟電壓表所指定的電壓相同。非正確使用電源連接將令保用證無效。

咖啡機組裝後方可接駁電源

- 切勿把電線拖過銳利角位，同時切勿夾緊或令電線垂下。
- 保持電線遠離熱源及水源。
- 如果電源線或插頭受損，必須由製造商、其服務代理商或相關合資格人士

進行更換，以免造成危險。

- 如電線或插頭已受損，切勿使用咖啡機。請把咖啡機送回Nespresso俱樂部或Nespresso的授權代表。
- 為避免導致嚴重損害，切勿把咖啡機放置於發熱表面或其旁邊，例如是放射性電器、煮食台、氣體爐、明火爐或類同之電器。
- 常放置在穩固的平面上。此表面必須具有防熱和防水、咖啡、除垢液或相似液體之防濕功能。
- 當長期停用咖啡機時，請把總電源切斷。切斷電源時請拔插頭，不要拉扯電線，否則此舉將令電線損壞。
- 清洗或維修咖啡機前，請拔離主插頭，並讓咖啡機冷卻。
- 接觸電線時請保持雙手乾爽。
- 切勿把咖啡機或其任何部份浸於水或其他液體中。
- 除快速Cappuccino系統(R.C.S.)

外,切勿把咖啡機或其任何部份放於洗碗機內。

- 電跟水接觸為極度危險,並可發生致命觸電。
- 切勿打開咖啡機。小心危險電壓!
- 切勿放置任何東西於出口處。此舉或可導致火警或觸電!
- 如使用非製造商建議的輔助配件,可能會導致火災、觸電或人身傷害。

當操作咖啡機時,避免發生任何損傷

- 咖啡機操作期間請勿離開。
- 切勿使用已受損或操作不暢順之咖啡機。請即把插頭拔離電插座。請聯絡 Nespresso 俱樂部或 Nespresso 的授權代表以進行檢查、維修或調整。
-  已受損的咖啡機可導致觸電、燙傷或火警意外。
- 操作期間,總合上及切勿提起杠杆。此舉或會導致燙傷。

- 切勿把手指放在咖啡出口,此舉或會導致燙傷。
- 切勿把手指放進粉囊格或粉囊軸中。小心發生意外!

 咖啡機操作或除鱗後,切勿觸摸可伸縮熱水噴嘴或牛奶噴嘴,應使用手把或旋鈕。

- 如預設咖啡份量高於150毫升時,請於調製下一杯咖啡前冷卻咖啡機5分鐘。小心過熱之危險!
- 水或會於沒經刀片位排孔的粉囊附近流出而損害咖啡機。
- 切勿使用已受損或變形之粉囊。
- 如粉囊於粉囊格中阻塞,請於其開始操作前關掉咖啡機,並把插頭拔掉。致電 Nespresso 俱樂部或其授權之代表進行維修。
- 請勿將使用中的咖啡機放置於廚櫃內。
-  加熱部件使用後會產生餘熱。
- 僅倒入新鮮可飲用水於水箱中。

- 如長時期不會使用咖啡機(如假期期間),請清空水箱。
- 如於週末期間或於相似時間內未使用咖啡機後,請更換水箱內的水。
- 切勿使用沒有滴水盤和滴水柵格之咖啡機,以免任何液體濺出四周表面。
- 切勿使用強烈之清潔劑或溶劑。
- 使用濕布及溫和清潔劑清潔咖啡機表面。
- 請使用清潔的工具清洗咖啡機。
- 取出咖啡機時,請移除塑膠膜並棄掉。
- 此咖啡機適用於 Nespresso 俱樂部或 Nespresso 的授權代表提供之咖啡粉囊。
- Nespresso 的所有產品都經過嚴格的控制管理,並隨機抽取部件在實際狀況中進行可靠性測試。因此可能出現曾經使用的痕跡。
- Nespresso 保留權利在不給予預先通知的情況下更改使用指南。

除鱗

- 如使用正確, Nespresso 除鱗劑可幫助確保您的咖啡機在使用週期內正常運行,而您的咖啡體驗亦會如第一日般完美順暢。正確用量及步驟,請按照 Nespresso 除鱗包內的使用指南。

△ 注意: 除鱗液為有害。避免觸及眼睛、皮膚和其他表面。Nespresso 除鱗劑專為 Nespresso 咖啡機而設。切勿使用 Nespresso 除鱗套件以外的除鱗產品,以免損壞您的咖啡機。如您對除鱗過程有任何其他問題,請聯絡您的 Nespresso 俱樂部。

請保存此指南
將此指南提供予其他使用者。此指南亦可於 www.nespresso.com 下載 PDF 格式檔案。



咖啡機



使用指南



保養快速Cappuccino系統小冊子



咖啡粉囊套裝



《歡迎使用Nespresso資料夾》

首次使用或經長期停用後使用

△注意: 先參閱安全預防指引, 以避免發生致命觸電及火警意外。



1. 取出咖啡機時, 請移除左方和右方柵格以及咖啡機面板上的塑膠薄膜並棄掉。

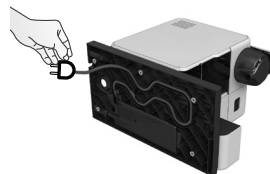

2. 移除水箱, 滴水盤及粉囊容器。請調整合適電線長度, 把過長的電線收入咖啡機下的電線收藏格。

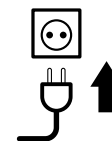

3. 使咖啡機機身直立, 把咖啡機連接至總電源。

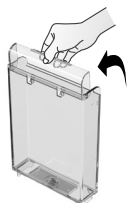

4. 水箱可以用上蓋提起。

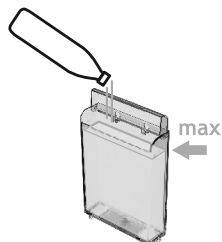

5. 為水箱注入食水至最高容量前請沖洗水箱。



6. 啟動咖啡機。自動關機和水硬度設定的穩定燈號會在前兩秒顯示。

如何了解自動關機和水硬度設定:



Descaling



Clean

自動關機-請參閱第54頁

- 濃縮咖啡 = 8小時後關機
- Cappuccino = 30分鐘後關機
- Latte Macchiato = 9分鐘後關機



Descaling



Clean

水硬度設定 - 請參閱第52頁

- 長杯咖啡: 0級
- Creamy Latte: 1級
- 暖奶泡: 2級
- 暖奶泡 + 長杯咖啡: 3級
- 暖奶泡 + Creamy Latte: 4級



首2秒後, 咖啡機於25秒內加熱(閃燈)。當咖啡機完成加熱, 便會顯示穩定燈號。



7. 沖洗: 於咖啡出口下放置一個容器並按下長杯咖啡按鈕。重複步驟3次。

ⓘ 信息: 咖啡機繼生產後已接受全面測試。沖洗時可發現一些咖啡粉末。

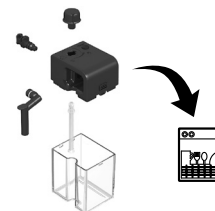

8. 拆除快速Cappuccino系統(R.C.S.), 以及把所有6個組件放入洗碗機上層內以清洗。如沒有洗碗機, 請按照「手洗快速Cappuccino系統(R.C.S.)」內容指示。把組裝好的快速Cappuccino系統裝上咖啡機後, 於調製牛奶飲品前, 請使用“CLEAN”按鈕沖洗牛奶系統。

ⓘ 信息: 請按照「裝置/拆除快速Cappuccino系統」內容。(參閱第41頁)

調製咖啡

注意: 加熱期間, 您可按下任何咖啡按鈕。咖啡機準備好後, 咖啡會自動流出。



1. 完全提起杠杆並放入咖啡粉囊。



2. 合上杠杆並在咖啡出口放置杯子。

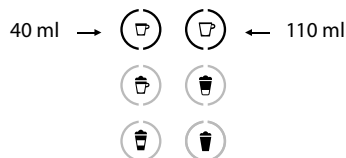

3. 按下濃縮咖啡按鈕 (40毫升/1.35安士) 或長杯咖啡按鈕 (110毫升/3.7安士)。咖啡調製完成後便自動停止。再次按鈕可使其停止或加滿咖啡。



4. 先取出咖啡杯。提起並合上杠杆以取出粉囊至粉囊容器內。

裝置/拆除快速CAPPUCCINO系統 (R.C.S.)

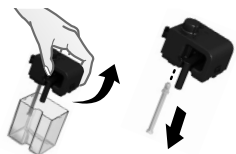



1. 除去牛奶容器上蓋並拔出牛奶吸管。

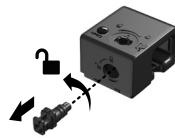

2. 把牛奶泡沫調節旋鈕扭至  位置, 並將之拉出來。



3. 把快速Cappuccino系統連接器從一方  標記扭向另一方  標記, 並將之拉出來。



4. 把牛奶噴嘴拉出來。

調製CAPPUCCINO-LATTE MACCHIATO-CREAMY LATTE-暖奶泡

❗ 信息: 製作完美牛奶泡沫, 需使用存於冰箱之脫脂或半脫脂牛奶 (約4°C)

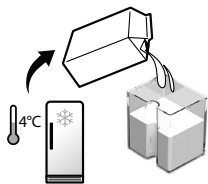

1. 為牛奶容器注入您所需之牛奶份量。

❗ 信息: 當牛奶容器內之牛奶用完後, 在重新加入牛奶前, 要徹底將容器及牛奶吸管用清水清洗。



2. 合上牛奶容器。



3. 把蒸汽連接門滑動至右方將之打開。



4. 將快速Cappuccino系統連接至咖啡機。



5. 咖啡機將於約15秒後完成預熱。(指示燈會閃動)。



6. 完全提起杠杆並放入咖啡粉囊。

❗ 信息: 只適用於調製Cappuccino, Latte Macchiato及Creamy Latte。如果只調製暖奶泡, 可跳過此步驟。

調製CAPPUCCINO-LATTE MACCHIATO-CREAMY LATTE-暖奶泡



7. 合上杠杆, 在咖啡出口下放置 Cappuccino 杯或 Latte Macchiato 玻璃杯, 並調較牛奶噴嘴位置。



i 建議設定: Cappuccino 最低/Macchiato 最高/
Creamy Latte 最低。

8. 按您需要的奶泡份量, 調較牛奶泡沫旋鈕。
i 信息: 切勿過份扭動牛奶旋鈕。過度旋轉是為了插入或移除清潔。



9. 按下 Cappuccino、Macchiato、Creamy Latte 或暖奶泡按鈕。



i 信息: 如調製 Cappuccino, Latte Macchiato 或 Creamy Latte, 數秒鐘後開始調製咖啡, 完成後會自動停止。如調製暖奶泡, 便只會準備奶泡。

10. 完成調製咖啡後, 「CLEAN」按鈕 ☆ 閃橙色燈。

i 信息: 每次使用後請沖洗牛奶系統。



11. 提起並合上杠杆以取出粉囊至粉囊容器內。於牛奶出口處放置一個容器。



12. 長按「CLEAN」按鈕 ☆，直至咖啡機停止自動泵動。沖洗過程約16秒。「CLEAN」☆閃燈。牛奶系統沖洗過程開始，熱水蒸汽會從牛奶噴嘴流出。



13. 當沖洗程序已完成，「CLEAN」☆通知指示便會回復。



14. 把 R.C.S. 系統連接拔離咖啡機並將之放入冰箱內。關上咖啡機蒸汽連接門。

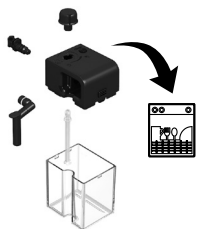

15. 每次使用後，把所有組件放入您的洗碗機較上層內。如沒有洗碗碟機，請參閱「手洗快速Cappuccino系統(R.C.S)」內容。

信息：請按照《裝置/拆除快速Cappuccino系統(R.C.S)》內容。

△注意：牛奶不應於冰箱中保留多於兩天。如牛奶容器於冰箱以外放置逾2小時，拆除R.C.S.系統，並清潔所有組件（請按照洗碗機或手洗建議）。

設定咖啡份量

信息: 請按照「調製咖啡」第1-2個步驟。

注意: 請參照原廠設定最少/最多份量的內容。

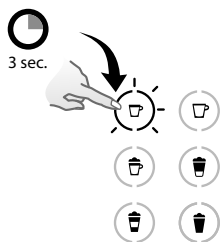

1. 長按濃縮咖啡或長杯咖啡按鈕3秒以進入預設模式。開始沖調。按鈕燈快速閃動：預設模式。

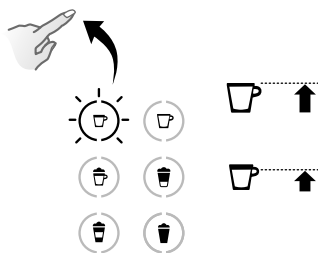

2. 直至達至所想份量才放開按鈕。



3. 水的份量設定現已被儲存作下次調製之用。按鈕閃燈3次以確定新的預設份量。

預設CAPPUCCINO-LATTE MACCHIATO-CREAMY LATTE-暖奶泡的份量

信息: 請按照「調製Cappuccino, Latte Macchiato 或 Creamy Latte」第1-8個步驟

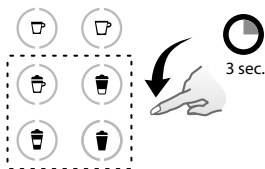

1. 長按Cappuccino/Latte Macchiato/Creamy Latte/暖奶泡按鈕至少3秒，開始製作奶泡。按鈕燈快速閃動：預設模式。

注意: 請參照原廠設定最少/最多份量的內容。

注意: 如製作Creamy Latte，咖啡機會先流出咖啡，再出奶泡。

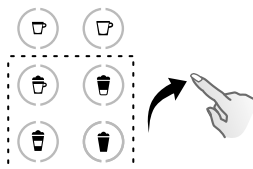

2. 直至達至所想奶泡份量才放開按鈕。按鈕燈繼續快速閃動：預設模式(Cappuccino/Latte Macchiato/Creamy Latte)。當預設暖奶泡飲品，預設已在此完成。

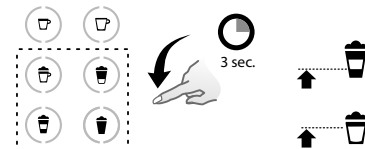

3. 長按同一按鈕。開始沖調。直至達至所想份量才放開按鈕。食譜份量設定現已被儲存作下次調製之用。按鈕閃燈3次以確定新的食譜份量。

注意: 牛奶泡沫之份量視乎所使用之牛奶種類、其溫度及牛奶旋鈕的位置。

❗ 信息: 切勿使用強烈之清潔劑或溶劑。使用濕布及溫和清潔劑清潔咖啡機表面。除快速Cappuccino系統組件外, 切勿將任何組件放入洗碗機內。

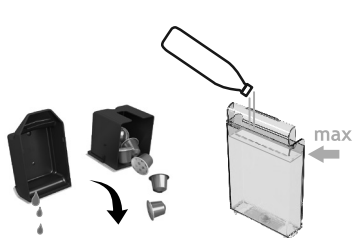

1. 移除滴水盤、已用粉囊容器。清空並沖洗。移除水箱。倒入清水前先清空及沖洗。

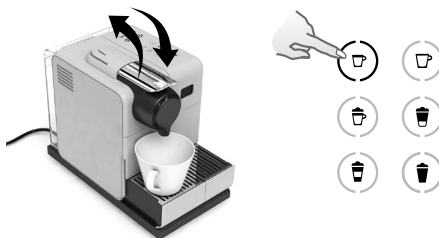

2. 提起並合上杠杆以取出粉囊至粉囊容器內。在咖啡出口下放置杯子, 並按下長杯咖啡按鈕以沖洗。



3. 使用濕布清潔咖啡機表面。

手洗快速CAPPUCCINO系統(R.C.S.)

❗ 信息: 如沒有洗碗機, 可人手清洗快速Cappuccino系統(R.C.S.)。在此情況下, 須每天清洗方可達致最佳效果。

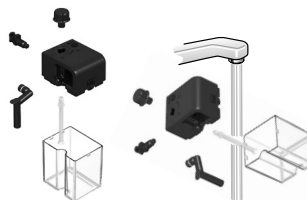

1. 拆除快速Cappuccino系統。請按照《裝置/拆除快速Cappuccino系統(R.C.S.)》內容, 用暖/熱飲用水沖洗所有組件。

手洗快速CAPPUCCINO系統(R.C.S.)

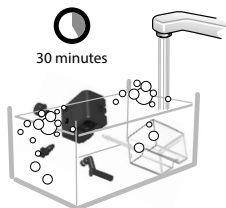

2. 把所有組件浸入暖/熱飲用水與柔和的洗潔精中至少30分鐘，再用暖/熱飲用水小心沖洗。請勿使用氣味強烈的洗潔精。



3. 用柔和的洗潔精洗淨牛奶容器的內部，再用暖/熱飲用水沖洗。請勿使用可能會損壞機器部件表面、具磨損性的潔布清潔。

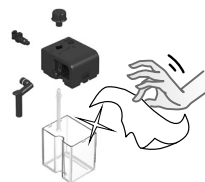

4. 用乾淨的毛巾、抹布或紙巾抹乾所有組件，並重新組裝。

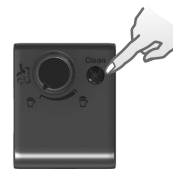

5. 把組裝好的R.C.S.裝上咖啡機後，於調製牛奶飲品前，請使用“CLEAN”按鈕沖洗牛奶系統。

回復咖啡機原廠設定

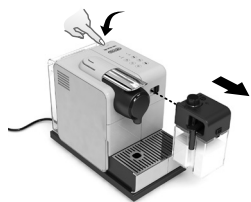

1. 啟動咖啡機

注意： 移除牛奶壺

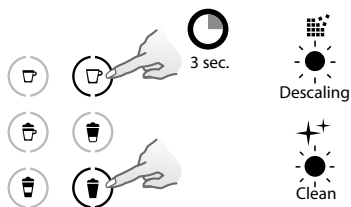

2. 同時按下長杯咖啡及暖奶泡按鈕3秒以進入目錄：除鱗以及清洗指示燈隨即閃動。

注意： 於30秒後自動離開目錄。若未能自動離開，可以手動操作：同時按長杯咖啡及暖奶泡按鈕3秒。

回復咖啡機原廠設定

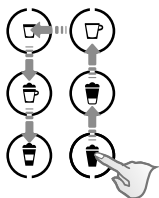

3. 連續依序按以下按鈕: 暖奶泡-> Creamy Latte->長杯咖啡->濃縮咖啡->Cappuccino->Latte Macchiato。

4. 當暖奶泡按鈕閃燈, 即代表重設模式。按下以確定。所有按鈕閃燈3次: 所有份量已重設。

5. 自動離開目錄, 咖啡機返回待機模式。

原廠設定

△ 注意: 如預設咖啡份量高於150毫升時, 請於調製下一杯咖啡前冷卻咖啡機5分鐘。小心過熱之危險!

 濃縮咖啡: 40毫升

 長杯咖啡: 110毫升

 Cappuccino: 牛奶*: 50毫升/
咖啡: 40毫升

 Creamy Latte: 牛奶*: 150毫升/
咖啡: 40毫升

 Latte Macchiato: 牛奶*: 150毫升/
咖啡: 40毫升

 暖奶泡*: 120毫升

自動關機9分鐘

ⓘ 注意: 我們建議您保持原廠設定的濃縮咖啡及長杯咖啡的份量, 以確保每款咖啡的味道都可達致最完美。
牛奶份量可預設成30至200毫升。
咖啡份量可預設成25至200毫升。

ⓘ 注意: *奶泡份量視乎所選用的牛奶種類、溫度以及牛奶旋鈕的方向。

除垢模式 **⚠注意:** 請參閱安全預防措施

www.nespresso.com/descaling

ⓘ 注意: 除垢過程需約25分鐘。

ⓘ 注意: 為確保每次都能獲得完美的咖啡體驗，以及保證機器良好運行，在必要時進行除垢至關重要。當除垢提示燈開始閃爍時，即可為您的機器除垢。在預防性鎖機之前，機器仍可以製作幾杯牛奶飲料。鎖機功能將預防對機器造成任何損害，確保機器在整個壽命期間可正常運行。如果機器被鎖，請為您的機器除垢，或聯繫Nespresso俱樂部。

重要須知：當機器需要除垢時，除垢提示燈會以2種速度閃爍：快速閃爍表示在機器被鎖定之前只能再製作少數幾杯飲料了。

重要須知：請確保完成整個除垢程序。如果沒有完成，機器將保持鎖定。



1. 當橘色的除垢通知閃燈亮起，便可以為咖啡機除垢。

2. 提起並合上拉桿，已取出膠囊至膠囊回收盒內。

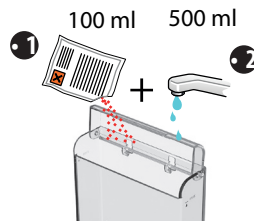

3. 清空滴水盤及已使用膠囊回收盒。為水箱注入100毫升Nespresso除垢液，並加入500毫升水。



4. 打開除垢管儲存門。將除垢管插入咖啡機的蒸汽管接頭。

除垢模式

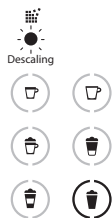

5. 咖啡機進入除垢模式。當進入除垢模式，會閃動橘色燈。溫奶泡鍵白色燈亮起。



6. 將最少為1公升容量的容器放在咖啡出口和除垢噴嘴下。

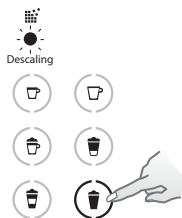

7. 按下溫奶泡鍵，除垢液經咖啡出口、除垢管及滴水盤交替流出。

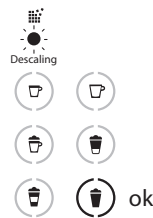

8. 除垢過程完成時(水箱清空)，溫奶泡按鈕將閃燈。

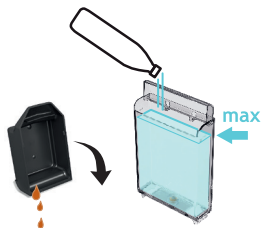

9. 清空已使用膠囊回收盒及滴水盤，沖洗水箱並為水箱注入飲用水至"MAX"水位。

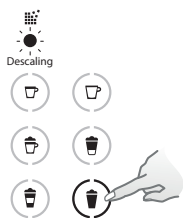

10. 再次按下溫奶泡鍵。進行循序沖洗，不斷經過咖啡出口、除垢管及滴水盤至水箱清空



11. 沖洗過程完成後，請關掉咖啡機。將除垢管移除並存放好。清空滴水盤及已用膠囊回收盒。為水箱注入飲用水。



12. 使用濕布清潔咖啡機。您已經完成咖啡機除垢過程。

HK 水硬度設定

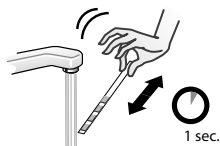

1. 放置水硬度貼於水中1秒。

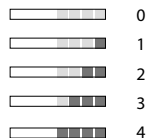

2. 紅方格內的數字顯示水硬度。

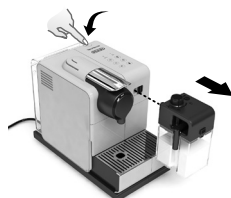

3. 啟動咖啡機。

注意： 移除牛奶壺

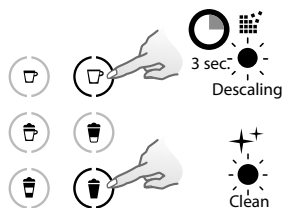

4. 同時按下長杯咖啡及暖奶泡按鈕3秒以進入目錄：除鱗以及清洗指示燈會閃動。

注意： 於30秒後自動離開目錄。若未能自動離開，可以手動操作：同時按長杯咖啡及暖奶泡按鈕3秒。

水硬度表				
	級別	dH	fH	mg/L CaCo3
長杯咖啡	0	<3	<5	<50
Creamy Latte	1	>4	>7	>70
暖奶泡的份量	2	>7	>13	>130
暖奶泡的份量+長杯咖啡	3	>14	>25	>250
暖奶泡的份量+ Creamy Latte	4	>21	>38	>380

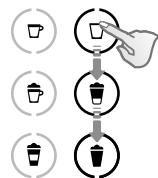

5. 連續依序按以下按鈕：長杯咖啡->Creamy Latte->暖奶泡。目前的水硬度設定會以相關的按鈕顯示（穩定燈號）。

6. 現在於15秒內，您可按相關按鈕以設定所想的水硬度值。按鈕會快速閃燈3次以確定新的水硬度值。

7. 自動離開目錄，咖啡機返回待機模式。

長期停用、防霜或維修前應清洗系統

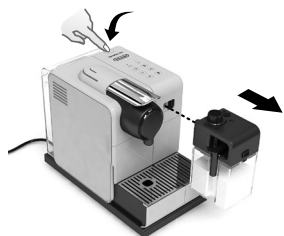

1. 啟動咖啡機。

注意: 移除牛奶壺。

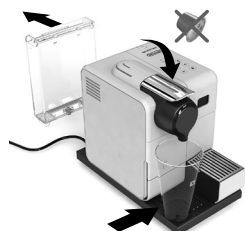

2. 移除水箱，提起並合上杠杆以取出粉囊。在咖啡出口下放置粉囊容器。



3. 同時按下長杯咖啡及暖奶泡按鈕3秒以進入目錄：除鱗以及清洗指示燈會閃動。

注意: 於30秒後自動離開目錄。若未能自動離開，可以手動操作：同時按長杯咖啡及暖奶泡按鈕3秒。



4. 連續依次按下按鈕：Creamy Latte->Cappuccino。

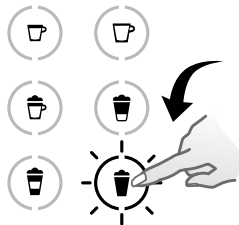

5. 暖奶泡按鈕閃燈以確定。當按下閃燈，清空程序便開始，各個咖啡按鈕會交替閃動：清空程序進行中。



6. 當清空程序完成，咖啡機會自動關機。

注意: 清空後，咖啡機會被暫時停用10分鐘。

自動關機

注意：本機配備了一個極佳的節能系統以及自動關機功能(0W)，讓您可以節省能源。於上一次使用後9分鐘，咖啡機自動關機掉(原廠設定)。

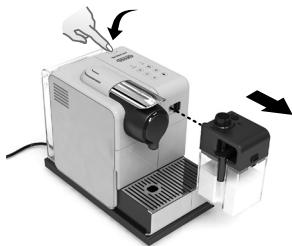

1. 啟動咖啡機。

注意：移除牛奶壺。

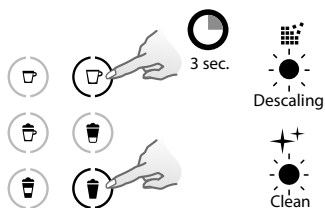

2. 同時按下Lungo及暖奶泡按鈕3秒以進入目錄：除鱗以及清洗指示燈會閃動。

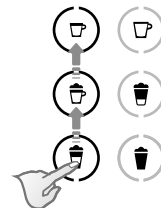

3. 連續依序按以下按鈕：Latte Macchiato->Cappuccino->濃縮咖啡。目前的自動關機設定會以相關的按鈕顯示(穩定燈號)。

注意：於30秒後自動離開目錄。若未能自動離開，可以手動操作：同時按Lungo及暖奶泡按鈕3秒。

自動關機	
☕ 濃縮咖啡	8 小時
☕ Cappuccino	30 分鐘
☕ Latte Macchiato	9 分鐘

4. 現在於15秒內，您可按相關按鈕以設定所想的自動關機模式。按鈕會快速閃燈3次以確定新的自動關機模式。

5. 自動離開目錄，咖啡機返回待機模式。

問題解答

沒有燈號提示。	→ 檢查總電源, 電插座, 電壓以及保險絲。
沒有咖啡與水。	→ 水箱清空, 須注水。 → 按需要進行除鱗; 參考除鱗部份。
咖啡流出速度過慢。	→ 咖啡流出速度視乎咖啡種類。 → 按需要進行除鱗; 參考除鱗部份。
只有水但沒有咖啡流出 (即使已裝置粉囊)。	→ 如遇上問題, 可把咖啡機送往維修或致電 Nespresso 俱樂部。
咖啡溫度不足。	→ 預熱咖啡杯。 → 按需要進行除鱗; 參考除鱗部份。
粉囊範圍漏水 (粉囊容器內的水)。	→ 正確裝置粉囊。如出現漏水, 請致電 Nespresso 俱樂部。
不正常閃燈。	→ 把咖啡機送往維修或致電 Nespresso 俱樂部。
所有按鈕同時閃燈10秒, 然後自動關機。	→ 錯誤警示, 咖啡機需要維修。把咖啡機送往維修或致電 Nespresso 俱樂部。
6個按鈕快速閃燈3次, 然後返回待機模式。	→ 水箱清空。
除鱗及清洗指示燈閃動。	→ 咖啡機處於目錄模式, 如按Lungo及奶泡按鈕3秒以離開目錄, 或等30秒便可自動離開。
橙色的除鱗指示燈亮起, 各款飲品按鈕均可使用 (除鱗級別1)。	→ 根據飲品使用量, 咖啡機會啟動除鱗指示, 咖啡機須進行除鱗。
橙色的除鱗指示燈亮起, 各款飲品按鈕均可使用 (除鱗級別2)。	→ 除鱗運作不正確, 咖啡機須進行除鱗。
橙色的除鱗指示燈亮起, 以及暖奶泡穩定地閃燈。	→ 咖啡機處於除鱗模式, 可按熱奶泡按鈕以開始除鱗程序。
橙色的除鱗指示燈亮起, 各款飲品按鈕均可使用 (除鱗級別3)。	→ 由於礦物質太多, 咖啡機有淤塞, 咖啡機須進行除鱗。
橙色的清洗指示燈亮起。	→ 清洗牛奶系統。
所有咖啡按鈕及牛奶食譜按鈕交替閃動。	→ 咖啡機過熱, 等候直至咖啡機冷卻下來。 → 清空後, 程式會暫停約10分鐘。
杠杆未能完全合上。	→ 清空粉囊容器。請確保粉囊容器內沒有粉囊淤塞。
牛奶泡沫質量未達至標準。	→ 使用存於冰箱之脫脂或半脫脂牛奶 (約4°C)。 → 每次調製牛奶食譜後進行清洗。(參閱「手洗快速Cappuccino系統R.C.S.」內容指示)。 → 為咖啡機除鱗 (參閱P.50)。 → 切勿使用冰牛奶。
我不能進入目錄模式。	→ 確保移除牛奶壺。 → 確保按下Lungo及奶泡按鈕3秒。 → 移除除鱗管。

規格

HK

LATTISSIMA TOUCH

 220-240 V,
50-60 Hz, 1400 W

P_{max} 最高19巴

 ~ 4.5公斤

 0.90公升

 0.35公升

 17.3厘米

 25.8厘米

 32厘米

處置及環保須知



棄置處理和環境保護

您的咖啡機包裝含有可恢復或循環再用之珍貴物料。把剩餘廢料分類可有助回收此等可貴之材料。

您可向當地有關部門索取棄置處理之資料。

聯絡NESPRESSO俱樂部

如欲查詢任何其他資料或如遇上問題，欲尋求意見，請致電Nespresso俱樂部。

您可於咖啡機盒內之「歡迎使用Nespresso」資料夾或瀏覽www.nespresso.com取得Nespresso俱樂部的聯絡資料。

從購買日起計, *Nespresso* 對本產品之物料及工藝缺陷保用兩年。保用期由購買日開始計算, *Nespresso* 須機主出示文件正本以證明保用日期。保用期間, *Nespresso* 會按其酌情決定, 維修或更換任何有缺陷的產品而不收取機主任何費用。所保證更換的產品或維修的部份, 只受保於最初保用而尚未過期的時間或六個月內, 以最長者為準。此有限的保用, 不適用於任何因意外、濫用或任何超出 *Nespresso* 控制的原因, 包括但不限於正常磨損所造成的缺陷、未有根據指引使用產品、不適當或不正確維修、污積或鱗垢、不正確連接電源、接受未授權的產品維修、用於商業用途、火災、雷電、水浸或其他外來因素。此保用證適用於購買的地區或其他 *Nespresso* 有提供同一咖啡機款式的銷售或服務, 以及相同的技術資格之地區。這些地區以外的保用服務受當地相關的條款及細則所束縛。若此保用證不可包含維修或退還的費用, *Nespresso* 會通知機主, 並向機主收取相關費用。 *Nespresso* 在任何條件下都將對本有限的保養負有全部責任, 除適用法律允許的範圍內, 本有限保用之條款並不排除、限制或修改, 並且適用於銷售該產品給閣下的強制性法定權利。如閣下認為您的產品出現缺陷, 請聯絡 *Nespresso* 查詢有關維修服務安排。請瀏覽我們的網站 www.nespresso.com 查閱我們的聯絡方式。

